

---

---

# KITZ

---

---

## 取扱説明書

10DJ型 バタフライ弁

650 A~800 A

【ウエハー形】

この度は、弊社製品をご購入いただき、ありがとうございます。

弊社製品を、長期間正しくご使用いただくために、施工・使用される前に、必ず本製品の取扱いを規定する本取扱説明書を最後までお読みください。また、お読みいただいた後は、本製品を取扱われる方がいつでも見ることのできる場所に、必ず保管してください。

本取扱説明書は、手動操作式10DJ型バタフライ弁650A～800A(ウエハー形)に適用します。

## 安全上のご注意

製品をより安全にご活用いただくために、必ず安全上の注意事項を最後までお読みの上、正しくご使用ください。

ここに示した注意事項は、製品を安全に正しく使用いただき、使用に際しての人的危害や物的損害を未然に防止するためのものです。

また、危害や損害の大きさと切迫の程度を明示するため、本取扱説明書では想定される被害の内容を【警告】と【注意】に区分しています。

いずれも安全に関する重要な内容ですので、必ず守ってください。



**警告**

この表示を無視して、誤った取扱いをすると、人が死亡または重傷を負う可能性が想定される内容を示しています。



**注意**

この表示を無視して、誤った取扱いをすると、人が傷害を負う可能性が想定される内容および物的損害のみの発生が想定される内容を示しています。

また、お守りいただく内容の種類を次の絵表示で区分し、説明しています。

(下記は絵表示の例です)



この絵表示は、してはいけない「禁止」の内容です。



この絵表示は、必ず実行していただく「強制」の内容です。

## お願い

本取扱説明書は、バルブの運搬・保管、配管取付、操作・運転、保守をご担当になる方々に、バルブの正しい扱い方をご習得頂くための説明書です。

運搬・保管、配管取付、操作・運転、保守作業に入られる前に、必ずこの取扱説明書をご一読くださるようお願い致します。尚、製品同梱の取扱説明書(No. D36)を合わせてご活用ください。

本取扱説明書は、バルブの運搬・保管、配管取付、操作・運転、保守について、想定される全ての状態を説明し尽くしていません。もし、本取扱説明書について不明な点がございましたら、最寄りの(株)キッツ支社/支店または営業所までお問合せをお願いします。

本取扱説明書で明示してあります、操作・保守・点検上の基準値・制限値は、バルブの保守管理を考慮して定めたものです。基準値・制限値を外れない範囲でご使用ください。

本取扱説明書に使用しました、ご説明用の図面類は基本的なことだけを示したものです。該当する製品の納入品図を参照してください。

※ 本取扱説明書の内容は予告なく変更する場合があります。

図書番号: KJ-2029-02

バルブの故障・補修等のご連絡の際は、以下の項目をご確認の上、ご購入店が最寄りの弊社営業所にご連絡ください。

- 購入・設置年月 ●購入店名 ●製品名(製品記号・口径) ●流体の種類・圧力・温度
- 使用頻度・操作条件 ●配管部環境 ●故障・補修部要請の詳細
- 会社名及び設置場所の住所・電話・担当部署・氏名

本社 〒105-7305 東京都港区東新橋一丁目9番1号 東京汐留ビルディング

### 国内営業本部

#### ■北海道支店

北海道営業所 TEL (011)708-6666

#### ■東北支店

東北営業所 TEL (022)224-5335

#### ■北関東支店

北関東営業所 TEL (048)651-5260

新潟営業所 TEL (025)243-3122

#### ■東京支社

東京第一営業所 TEL (03)5568-9220

東京第二営業所 TEL (03)5568-9220

千葉営業所 TEL (043)299-1706

横浜営業所 TEL (045)253-1095

#### ■中部支社

名古屋第一営業所 TEL (052)204-1061

名古屋第二営業所 TEL (052)204-1062

東海営業所 TEL (050)3649-3002

北陸営業所 TEL (076)492-4685

甲信営業所 TEL (0266)71-1441

#### ■大阪支社

大阪第一営業所 TEL (06)6541-1178

大阪第二営業所 TEL (06)6533-1715

#### ■中国支店

広島営業所 TEL (082)248-5903

岡山営業所 TEL (086)226-1607

#### ■九州支店

九州営業所 TEL (092)431-7877

#### ■給装営業部

給装第一営業所 TEL (03)5568-9222

#### ■機械装置営業部

機械装置第一営業所 TEL (03)5568-9221

#### プロジェクト統括部

##### ■プロジェクト営業部

プロジェクト第一営業所 TEL (03)5568-9240

プロジェクト第二営業所 TEL (06)7636-1060

調節弁営業所 TEL (03)5568-9241

### KITZ のサービス体制

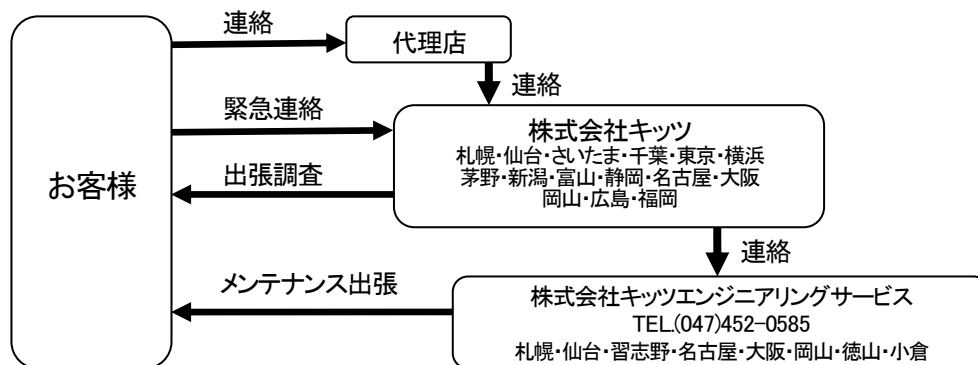

## 目 次

	頁
第 I 編 構造と機能 .....	1
第 II 編 操作機 .....	5
第 III 編 運搬・保管 .....	7
第 IV 編 配管取付 .....	9
第 V 編 操作・運転 .....	14
第 VI 編 定期点検 .....	19
第 VII 編 分解・組立 .....	23

## 第 I 編 構造と機能

## 第 I 編 構造と機能

### DJ バタフライ弁

#### 1. 構造と機能

- 1.1 構造と各部の名称は下図に示す通りです。
- 1.2 弁棒を 90° 回転させることで、バルブの開閉を行います。
- 1.3 『全開』、『全閉』及び流量調整用として『半開』の状態で使用することができます。
- 1.4 中心形の構造です。
- 1.5 流体の流れ方向は限定されません。

[10DJ 650-800A]

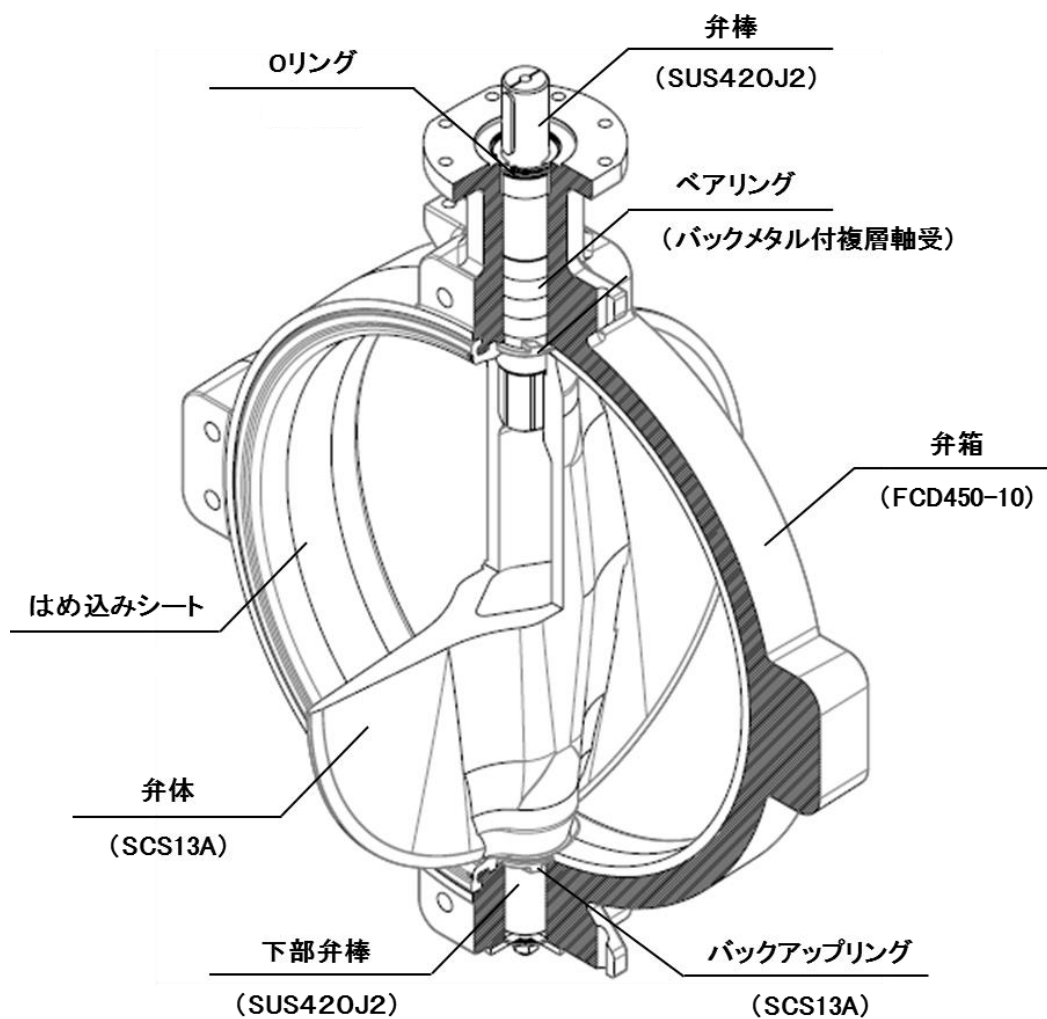

## 第 I 編 構造と機能

### 2. 仕様及び圧力 - 温度特性

#### 2.1 仕様

##### 2.1.1 最高使用圧力

10DJ : 1.0 MPa

##### 2.1.2 使用流体温度範囲

EPDMシート : 0° C ~ +120° C (零下仕様 : -20° C ~ 120° C)

(EPDMシート連続使用流体温度範囲 : 0° C ~ +100° C)

NBRシート : 0° C ~ +70° C

(詳細は P-T 特性による)

#### 2.2 圧力 - 温度特性 (P-T 特性)

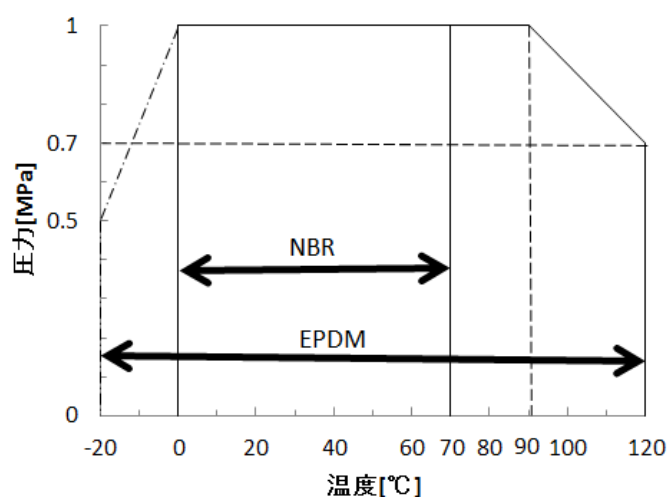

注) EPDMシートの場合、連続使用温度範囲は0°C~+100°Cです。  
零下仕様は別途対応。ただし流体は凍結なきこと。

### 第 I 編 構造と機能

3. 配管ボルト寸法・本数（鋳鉄製フランジ以外に使用するボルト寸法です。）

六角ボルト:六角ボルト+ナット

フランジ	JIS 10K				JIS 16K			
ボルト	六角ボルト				六角ボルト			
呼び径 (DN)	サイズ	L	B	本数	サイズ	L	B	本数
650	M30	270	85	16	M36×3	300	97	16
700	M30	270	85	16	M39×3	310	103	16
750	M30	300	85	16	M39×3	340	103	16
800	M30	300	85	20	M45×3	350	115	16

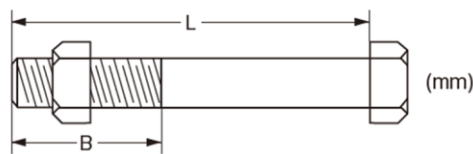

配管ガイド用タップ部へは、以下の六角ボルトを使用してください。

フランジ	JIS 10K				JIS 16K			
ボルト	六角ボルト				六角ボルト			
呼び径 (DN)	サイズ	L	B	本数	サイズ	L	B	本数
650	M30	65	55	16	M36×3	79	70	16
700	M30	70	60	16	M39×3	85	76	16
750	M30	70	60	16	M39×3	85	76	16
800	M30	70	60	16	M45×3	90	81	16

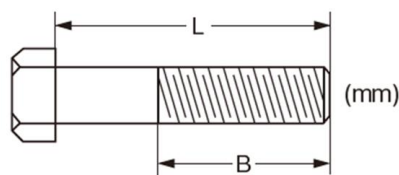



## 第 II 編 操作機

## 第Ⅱ編 操作機

### 1. ギア式

- 1.1 バルブにギア操作機(減速機)が取付いている構造です。
- 1.2 ハンドル車に表示してある開閉の記号及び矢印のとおり、ハンドル車を時計回りに回して閉、反時計回りに回して開となります。
- 1.3 ハンドルの操作力は、バルブの全閉から全開までの間と、バルブの種類によって異なります。
- 1.4 ギア操作機(減速機)とは、操作軸からの力を歯車による減速機構を通じて弁棒に大きな力を伝達させるものです。

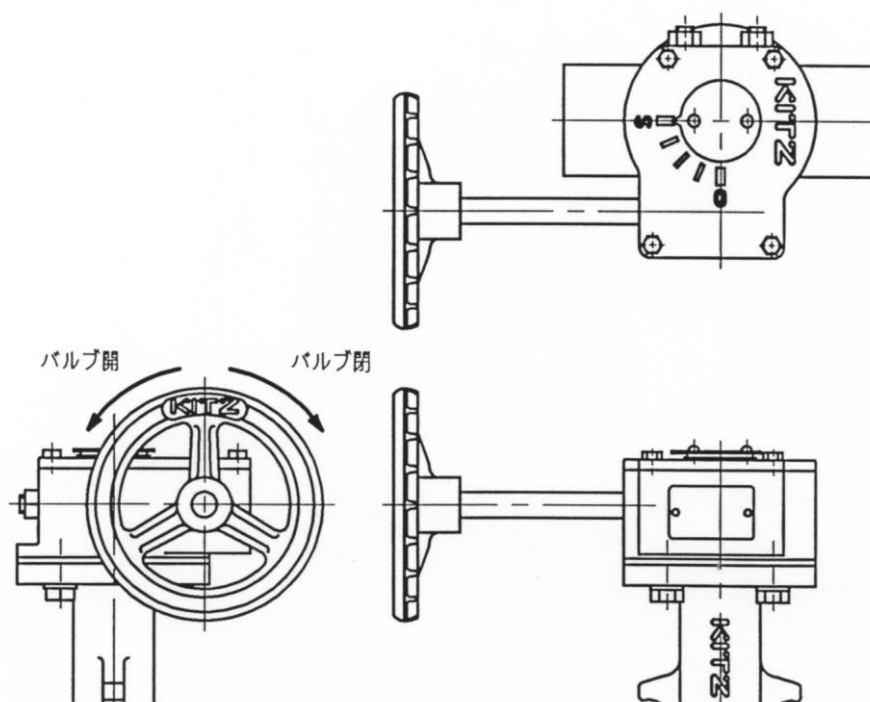

## 第 III 編 運搬・保管

### 第三編 運搬・保管

#### 運搬時の注意事項

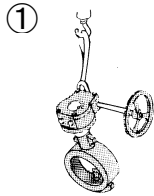
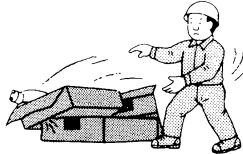
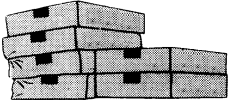
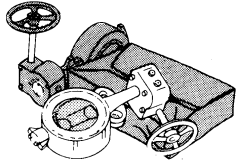
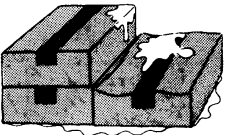
<b>⚠ 警告</b>		
<b>!</b>	<ul style="list-style-type: none"> <li>● 製品を吊り上げ運搬する際は、製品をバンド等で確実に保持し、製品の下に人が立ち入らないよう十分に注意してください。荷崩れ等により人身事故を発生させる恐れがあります。(①図)</li> </ul>	① 
<b>⚠ 注意</b>		
<b>⊘</b>	<ul style="list-style-type: none"> <li>● 運搬・保管時に製品を落下させたり、重い荷重を掛けないでください。バルブを破損させる恐れがあります。(②図)</li> <li>● 製品を多段積みで保管しないでください。荷崩れにより製品を損傷させる場合があります。(③図)</li> <li>● バルブを開梱した状態で放置しないでください。異物の混入等で製品を損傷させる場合があります。(④図)</li> <li>● 粉塵の多い所や直射日光の当たる場には、製品を保管しないでください。</li> <li>● 腐食性ガスの雰囲気中には保管しないでください。ねじ部等から腐食を発生させ、機能を損ないます。</li> </ul>	②  ③  ④ 
<b>!</b>	<ul style="list-style-type: none"> <li>● バルブは屋内でゴミや粉塵・湿気が少なく直射日光の当たらない、通気の良い場所に保管してください。</li> <li>● 長期間製品を保管する場合は、ラバーシートの変形を防ぐため、ジスクを 10° 程『開』の状態に保管してください。(⑤図)</li> <li>● 段ボール梱包の場合、湿度の影響で梱包強度が低下する場合があります。運搬には十分注意してください。(⑥図)</li> <li>● バルブを運搬する際、塗装面を傷付けないよう注意してください。損傷した場合は塗膜の補修を行ってください。損傷を放置すると腐食発生の原因になります。</li> </ul>	⑤  ⑥ 

## 第 IV 編 配管取付

## 第IV編 配管取付

### 1. 設置に関する注意事項

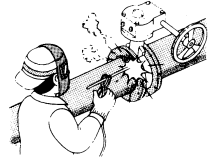
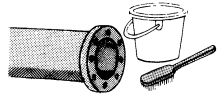
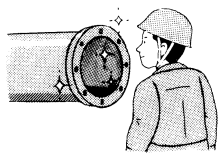
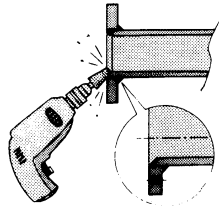
<b>⚠ 警告</b>		
<b>!</b>	<ul style="list-style-type: none"> <li>● バルブは、要部及びシート材料等により使用流体・圧力・温度等が限定されます。配管施工される前に、必ずバルブの仕様を銘板で確認してください。バルブ仕様を外れて使用されると、内外部漏れ等の事故を発生させる恐れがあります。</li> </ul>	
<b>⚠ 注意</b>		
⊘	<ul style="list-style-type: none"> <li>● パイプにフランジを溶接した後は、溶接部が常温に下がってからバルブと接続してください。また、バルブをフランジに取り付けてからパイプに溶接することは、絶対に行わないでください。ラバーシートを損傷させます。(①図)</li> </ul>	<p>①</p> 
<b>!</b>	<ul style="list-style-type: none"> <li>● 接続フランジに錆等が付着している場合は、中性洗剤等で洗浄してください。特に EPDM シートの場合には油分の付着がないことを確認してください。(②図)</li> <li>● 接続フランジ面は、損傷や歪み・凹凸のないものを使用してください。(③図)</li> <li>● フランジ溶接部のエッジは、ラバーシートを損傷させないように、必ず面取りしてください。(④図)</li> <li>● バルブ接続前に配管内を清掃し、ゴミや溶接スパッタ等の異物を除去してください。</li> </ul>	<p>②</p>  <p>③</p>  <p>④</p> 

## 第IV編 配管取付

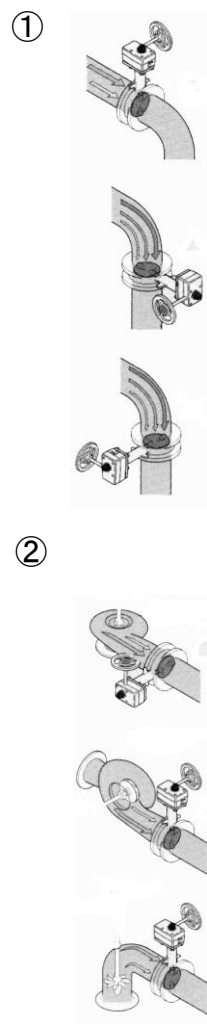

### 2. 取付位置と姿勢に関する注意事項

<b>⚠ 注意</b>	
<b>⊘</b>	<ul style="list-style-type: none"> <li>● バタフライバルブのジスクは円盤状であり、開閉や開度は中心のステムによって保持される構造です。このため、配管の流速・圧力の変化がジスクに与える影響が大きく、バルブの取付け位置や姿勢に配慮が必要です。</li> </ul>
<b>!</b>	<ul style="list-style-type: none"> <li>● バルブは、配管内で流速が変化するエルボの二次側・レデューサの下流側・調節弁の二次側等には設置しないでください。やむを得ずにこれらの場所に設置する場合は、バルブ呼び径の 10 倍程度離してください。</li> <li>● 曲がり配管の場所では、図の位置と姿勢で施工してください。(①図)</li> <li>● ポンプ出口側での取付けは、図の姿勢で施工してください。(②図)</li> <li>● 下記の条件でバルブを取付ける場合、危険防止のため、適切な措置を講じてください。                         <ul style="list-style-type: none"> <li>(a) 積雪荷重や凍結によるバルブ材料の耐久性の影響</li> <li>(b) 洪水による機械的または電氣的な損傷</li> <li>(c) 粉塵による操作不良と摩耗</li> <li>(d) 放射線による材料劣化</li> <li>(e) 電気腐食</li> <li>(f) 細菌腐食</li> <li>(g) 移動装置に取付される場合、加速負荷による機械強度への影響</li> </ul> </li> <li>● 地下使用の場合、腐食・メンテナンス不便等に対して十分な安全対策を取ってください。</li> </ul>



## 第IV編 配管取付

### 3. バルブ取付けに関する注意事項

<b>⚠ 注意</b>	
	<ul style="list-style-type: none"> <li>● バルブとフランジの間にガスケットは絶対に使用しないでください。(①図)</li> <li>● バタフライバルブをチャッキバルブやポンプに直接取付けしないでください。接続機器にジスクが接続し損傷する恐れがあります。(②図)</li> <li>● 呼び径 350mm 以上のバルブの場合、操作駆動部が下向きとなる取付け姿勢は行わないでください。漏れ発生の原因となります。(③図)</li> </ul>
	<ul style="list-style-type: none"> <li>● 配管フランジ面が平行で、ずれや倒れのないことを確認してください。(④図)</li> <li>● 一次側と二次側の配管をサポートし、芯出しを正確に行ってください。配管接続部漏れの大半の原因が芯出しの不正確によります。(④図)</li> <li>● 振動やその他の外力によって、その機能が阻害される恐れのある場所への設置はできるだけ避けてください。</li> <li>● バルブの設置場所は、操作及び作業に必要な足場を確保してください。</li> <li>● 配管がバルブの重量あるいは操作によって過大な荷重を受けないように、必要に応じて配管にサポートを施してください。</li> <li>● バルブ高さステム方向を考慮し、安全かつ容易に操作及び保守が可能で、また、取付け及び取外しができる空間(スペース)と照明が必要になります。</li> <li>● 流体中の異物によって、シートの損傷と外部漏れの恐れがあるので、十分な安全対策を取ってください。</li> <li>● 水下使用の場合は弊社へお問合せください。</li> <li>● 自動弁使用の場合は弊社へお問合せください。</li> </ul>

①

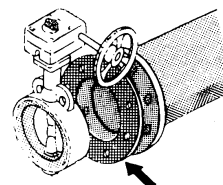

②

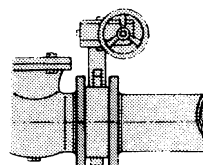

③

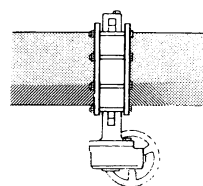

④

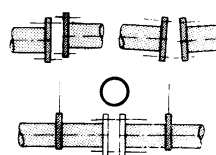



## 第IV編 配管取付

### 4. 配管取付手順

- 4.1 配管にバルブを取付ける際は、フランジ下部にジャッキボルトをセットし、面間はバルブ面間より6~10mm程度広く調節してください。
- 4.2 配管へのバルブ取付け・取外しは、ジスクを全閉より約10°開の状態で行ってください。
- 4.3 上下部各2本と左右部各2本をいったん仮締めして、バルブが正しい位置に配管取付けされるよう位置決めをしてください。
- 4.4 仮締めの状態で、バルブをゆっくり『全開』まで作動させ、ジスクがフランジに接触しないことを確認してください。
- 4.5 残りのボルト・ナットをすべて取付けてください。
- 4.6 ジャッキボルトを外し、対角線上のボルトを交互に均等な力で締め付けてください。ボルトは、左右のフランジがバルブボデーに接触するまで締め付けます。

4.1

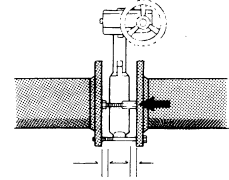

4.4

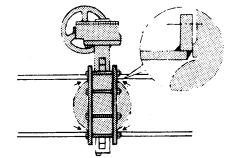

4.6

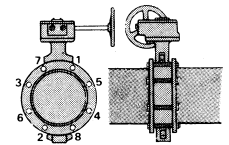

## 第 V 編 操作・運転

## 第V編 操作・運転

### 1. 操作・運転に関する注意事項

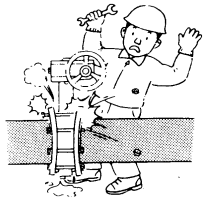
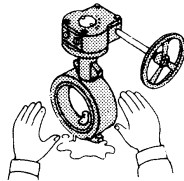
<b>⚠ 警告</b>											
<b>!</b>	<ul style="list-style-type: none"> <li>● バルブを配管から取外す際は、配管内の流体を除去し、圧力を大気圧に戻してから実施してください。配管内に流体又は残圧がある状態でバルブを取外すと、残存流体が噴出し、人身事故を発生させる恐れがあります。(①図)</li> <li>● 毒性や爆発性流体に使用されるバルブを取扱い又は分解する際は、十分な安全対策を施して実施してください。また、このバルブを保管・廃却される場合は、十分な安全対策を行い、未処理バルブが人に触れないよう注意してください。(②図)</li> <li>● 空圧式や電動式アクチュエータを搭載するバルブの取扱いは、それらに添付される取扱説明書を必ず読んでから、バルブを取扱ってください。</li> <li>● 外部火災により、バルブのシール封止機能を損傷する恐れがあるので、十分な安全対策を取ってください。</li> <li>● 高温流体の場合にはバルブ表面温度に対し、十分な安全対策を取ってください。</li> <li>● バルブ全開時の最大管内流速は下記に示します。</li> </ul> <table border="1" style="margin-left: auto; margin-right: auto; border-collapse: collapse; text-align: center;"> <thead> <tr> <th rowspan="2">呼び圧力</th> <th colspan="2">流速 (m/s)</th> </tr> <tr> <th>液体</th> <th>気体</th> </tr> </thead> <tbody> <tr> <td>10K</td> <td>3</td> <td rowspan="2">30</td> </tr> <tr> <td>16K</td> <td>4</td> </tr> </tbody> </table>	呼び圧力	流速 (m/s)		液体	気体	10K	3	30	16K	4
呼び圧力	流速 (m/s)										
	液体	気体									
10K	3	30									
16K	4										
	<div style="margin-bottom: 20px;">① </div> <div>② </div>										

## 第V編 操作・運転

### ⚠ 注意

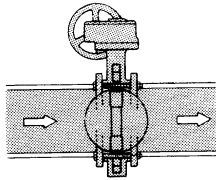
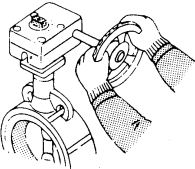
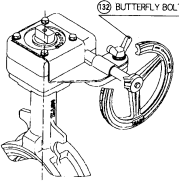
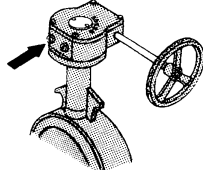
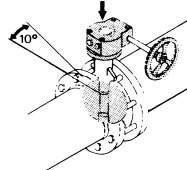
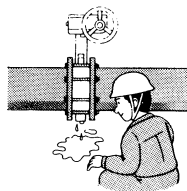
	<ul style="list-style-type: none"> <li>● 配管ラインの耐圧テストや漏れチェックを行う際、バルブの最高使用圧力を超えて実施する場合、バルブは必ず『全開』にしてください。(ストップ弁の代用には絶対しないでください)『閉』の状態を実施されると、ラバーシートが損傷する場合があります。(③図)</li> <li>● 手動操作用のハンドル操作は、必ず手で行ってください。レンチやウイスキーで開閉操作すると操作部を破損させる場合があります。(④図)</li> <li>● ロック装置が付属しているギア操作機は、開閉作動する前にアジャストボルト(部品 No.132)を外してから終了し、その位置で固定する場合にはアジャストボルト(部品 No.132)を固定してください。(⑤図)</li> <li>● ギア式操作機のストッパーボルトは、不用意に触れないでください。全閉位置のずれにより、内部漏れを発生させる原因となります。(⑥図)</li> <li>● 30° 以下のジスク開度で絞り運転されると、キャビテーションにより振動・騒音を発生させる場合があります。30° 以下の開度で使用される場合は、弊社にお問合せください。(⑦図)</li> <li>● 運転中は、一定期間を設定し以下の定期点検を実施してください。(⑧図)             <ul style="list-style-type: none"> <li>・ バルブ開度の確認</li> <li>・ 各接続部のボルト緩み・漏れのチェック</li> <li>・ 振動・騒音発生の有無</li> </ul> </li> <li>● 保護眼鏡・作業手袋・安全靴等の保護具を身につけて作業を実施してください。</li> <li>● 配管からバルブを取外す前に、バルブと配管フランジを元の位置にマークします。再組立後、バルブをマークに従って配管に取付けます。</li> </ul>	<p>③</p>  <p>④</p>  <p>⑤</p>  <p>⑥</p>  <p>⑦</p>  <p>⑧</p> 
---	--	---

## 第V編 操作・運転

### 2. 運転中の日常点検

使用中のバルブ管理は、日常点検と運転中の検査とによって行われます。日常点検と運転中検査は下記の通りです。

現象	点検箇所	点検方法	処置
流体の外部漏洩	配管接続部	目視 石鹼水	配管ボルトの増締め
	バルブ表面	目視 石鹼水	バルブの交換
異音発生	バルブ自身	聴音	配管技術者に連絡・処置
	ボルトの緩み	聴音	ボルトの増締め
	配管の振動	聴音	配管技術者に連絡・処置
ボルト・ナットの緩み	ボルト・ナット	目視 手感	ボルト・ナットの増締め
シート漏れ	—	—	異物の除去 分解点検 バルブの交換
バルブの作動状況	開閉位置の確認	目視	指示通りの開閉位置にする
	操作が重い (作動しない)	手感 聴音	配管から取外し、点検 バルブの交換

## 第V編 操作・運転

### 3. 異常発生時の処置

<b>⚠ 注意</b>	
<b>!</b>	<ul style="list-style-type: none"> <li>● 保護眼鏡、作業手袋、安全靴等の保護具を身に付けて作業を実施してください。</li> <li>● 配管を流れる流体が毒性、可燃性あるいは腐食性である場合には、十分な安全対策を施して作業を実施してください。</li> <li>● 配管フランジの増締めを行う場合は、必ず配管内の圧力を減圧するか、大気圧に戻して実施してください。</li> </ul>

#### 3.1 配管フランジ部分からの漏洩

ボルトは片締めにならないように一度に締めないで、対角線上の位置のボルトを交互に、均等な力で徐々に締め付けてください。

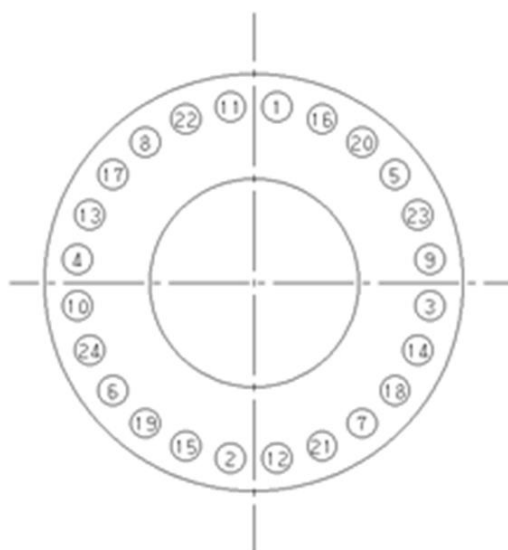

## 第 VI 編 定期点検

## 第VI編 定期点検

### 1. 定期点検

- 1.1 バルブの定期点検は、配管に取付けられた状態で1年に1回程度実施してください。
- 1.2 バルブが円滑に機能を果たし、また保安上支障のない状態であることを確認してください。
- 1.3 点検項目及び点検方法は日常点検と同様です。第V編『運転中の日常点検』を参照ください。
- 1.4 日常点検を行わないバルブや日常開閉操作を行わないバルブも、定期点検時には点検を実施してください。(全てのバルブを点検してください。)
- 1.5 運転管理上重要なバルブ、流体が固着したり詰まりやすい配管系のバルブ、流体による腐食・摩耗が予測されるバルブは特によく点検を実施してください。







## 第VI編 定期点検

### 2. 保守検査

バルブが取付けられた配管設備が保安検査のため開放される場合は、必要に応じて弁座・外部漏れ検査、作動検査を実施してください。

#### 2.1 配管からの取外し、取付け時の注意事項

 <b>警告</b>	
	<ul style="list-style-type: none"> <li>● バルブを配管から取外す時は、配管内の流体を除去し、圧力を大気圧に戻してから実施してください。配管内に流体又は残圧がある状態でバルブを取外すと、残存流体が噴出し、人身事故を発生させる恐れがあります。</li> <li>● 毒性や可燃性流体に使用されるバルブを取外す際は、十分な安全対策を施して実施してください。 また、このバルブを保管・廃却される場合は、十分な安全対策を行い、未処理バルブが人に触れないよう注意してください。</li> <li>● 空圧式や電動式アクチュエータを搭載するバルブは、それらに添付される取扱説明書を必ず読んでから、バルブを取扱ってください。</li> <li>● バルブの取外し、取付け(吊り上げ・玉掛け)、運搬の際は、吊り荷の下に人が立ち入らない等安全に十分注意をして作業を行ってください。</li> </ul>

 <b>注意</b>	
	<ul style="list-style-type: none"> <li>● 保護眼鏡、作業手袋、安全靴等の保護具を身に付けて作業を実施してください。</li> <li>● バルブの取外し及び取付け作業場所は、作業に必要な足場を確保してください。</li> <li>● バルブの取外し及び取付け作業の際は、配管の芯ずれ防止のため、質量に適したサポート類を設置してください。</li> <li>● バルブを配管より取外す時は、配管フランジとバルブに『合マーク』を印してください。取付け時はこの『合マーク』に合わせてください。</li> </ul>

#### 2.2 分解・組立

分解・組立作業は、第VII編『分解要領』『組立要領』を参照してください。

## 第VI編 定期点検

### 2.3 試験・検査



試験・検査については下記事項を確認してください。

#### 2.3.1 作動試験

- (1) ギアハンドルの操作は容易であり、各運動部にかじり、食いつきがなく適切に作動すること。
- (2) 弁棒と弁体の結合、連結は確実であり、緩みのないこと。
- (3) 全開の場合、弁体は流体の流れに平行であること。

#### 2.3.2 弁箱耐圧試験及び弁座漏れ試験

- (1) 弁箱耐圧試験及び弁座漏れ試験時の注意事項

 <b>注意</b>	
	<ul style="list-style-type: none"> <li>● 保護眼鏡、作業手袋、安全靴等の保護具を身に付けて作業を実施してください。</li> <li>● 弁箱耐圧試験及び弁座漏れ試験は安全に十分注意して実施してください。</li> </ul>

- (2) 弁箱耐圧試験及び弁座漏れ試験



点検を終了したバルブは、所定の水圧または空気圧により弁箱耐圧及び弁座漏れ試験を JIS B 2003 等の規格を参考に行い、所定の基準に合格することを確認してください。



## 第 VII 編 分解・組立

## 第Ⅶ編 分解・組立

### 1. 分解要領

#### 1.1 分解時の注意事項

 <b>警告</b>	
	<ul style="list-style-type: none"> <li>● バルブ内に残っている流体が体にかからないように、また引火等に十分注意をして実施してください。</li> <li>● バルブ使用中に弁体の弁棒挿入穴に流体の侵入する恐れがあります。バルブ分解の際には、弁棒、下部弁棒の飛び出しに十分注意し作業を行ってください。</li> </ul>

 <b>注意</b>	
	<ul style="list-style-type: none"> <li>● 保護眼鏡、作業手袋、安全靴等の保護具を身に付けて作業を実施してください。</li> <li>● 作業の際、手や指を挟まないように注意をして実施してください。</li> <li>● 質量の重いバルブを分解する際は、適正な吊り上げ機具等を使用して安全に作業を実施してください。</li> </ul>

#### 1.2 分解にあたって

1.2.1 分解は粉塵の少ない場所で行ってください。

1.2.2 弁体のシール部、ゴムシート等を損傷させないでください。

## 第Ⅶ編 分解・組立

### 1.3 分解

注)部品名の後に記載の番号は構造図(29 頁)に表記の部番を示します。

注)ステムベアリング(067A,B)、スラストワッシャ(047)は取外できません。

1.3.1 バルブを全開の状態にしてください。

1.3.2 弁箱(001)と操作機(ギア、空圧式または電動式自動操作機等)を固定している六角ボルト及びナットを外し、操作機を取外してください。この時、組立の際の作業をスムーズにし、取付け方向等を間違えないように、操作機とバルブに合マークを付けてください。

1.3.3 弁体(004)のエッジ部を傷付けないように図のような受台に固定してください。

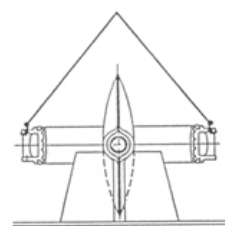

1.3.4 本製品の弁体(004)は、内部が中空構造になっています。内部に圧力が残存している場合、分解時に弁棒が飛出す恐れがありますので、必ず下記に記載の方法で、内圧を完全に排除してください。

<用意して頂くもの> 長ボルト方式(全ねじボルト/ナット)

表.1 必要部品

呼び径 (DN)	ねじサイズ	全ねじ長さ	数量
650	M16	180	4
700	M16	180	4
750	M16	180	4
800	M16	180	4

<エアー抜き手順>

- (1) エンドプレートボルト(035)を1本ずつエアー抜き用指定寸法の全ねじボルトとナット(表.1)に付け替える。
- (2) 弁箱(001)の下部弁棒(103)側から、ジスク中空部に内封された圧力が抜けるまで、エアー抜き用ナットを均等に緩める。  
(注意:エアーの抜ける音がするまで均等に緩めること)

<残圧有無の確認>

- エアー抜き実施後、ジスク中空部に内圧がないことを以下の方法で確認して下さい。
- (1) エアーが抜ける音が消える。
  - (2) エアー抜き用ナットを緩めてもエンドプレートが追従しない。  
(下部弁棒(103)が抜けてこない)

## 第Ⅶ編 分解・組立

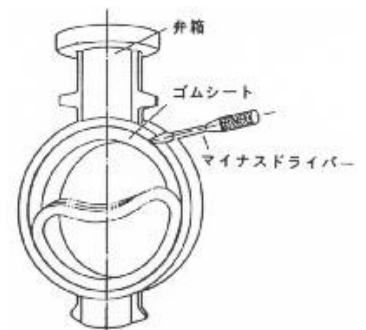
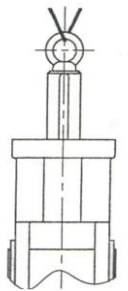

- 1.3.5 弁棒(003)の飛出し防止用の C 形止め輪(048)を取外してから、弁棒頭部のタップねじを利用し、弁棒を引き抜いてください。  
弁棒を引き抜くとベアリングブッシュ(074)と O リング(045B,E)も同時に押し出されます。
- 1.3.6 弁箱(001)上部の弁棒穴から弁棒の外径より若干細い丸棒を挿入し、ハンマーで下部弁棒(103)を打ち出してください。
- 1.3.7 弁箱(001)をクレーン等で吊り上げて弁体(004)を取り外してください。
- 1.3.8 ゴムシート(106)の外周部と弁箱(001)の間にマイナスドライバーを差し込み、ドライバーをこじるようにして、弁箱内径との間に空間を生じさせ、その間に手を差し込みゴムシートを外してください。
- 1.3.9 弁箱(001)の内径側よりバックアップリング(146)を取外してください。
- 1.3.10 エンドプレート(147)から O リング(045F)を押し出して取外してください。
- 1.3.11 ナット(133)を緩め、シールワッシャ(155)及びアジャストボルト(132)を取り外してください。



## 第Ⅶ編 分解・組立

### 2. 組立要領

#### 2.1 組立時の注意事項

 <b>注意</b>	
	<ul style="list-style-type: none"> <li>● 保護眼鏡、作業手袋、安全靴等の保護具を身に付けて作業を実施してください。</li> <li>● 引火等に十分注意をして実施してください。</li> <li>● 作業の際、手や指を挟まないように注意をして実施してください。</li> <li>● O リングは必ず新品と交換してください。再使用しますと漏れ発生の原因となります。</li> <li>● 質量の重いバルブを組立する際は、適正な吊り上げ機具等を使用して安全に作業を実施してください。</li> </ul>

#### 2.2 組立にあたって

2.2.1 部品は必要な点検を行い、機能を満足しない場合はバルブを交換してください。

2.2.2 再使用の部品は必ず洗浄し、油、ゴミ等の汚れを完全に除去してください。



2.2.3 組立は粉塵の少ない場所で行ってください。

2.2.4 弁体のシール部、ゴムシート等を損傷させないでください。

2.2.5 各ボルト・ナットの締め付けは、確実に行ってください。

## 第Ⅶ編 分解・組立

### 2.3 組立

 <b>注意</b>	
	● EPDM シートには鉱物油製のグリースは絶対に使用しないでください。

- 2.3.1 弁箱(001)を逆さまに固定してください。ゴムシート(106)の下部を上側に親指で押さえ、凹状に湾曲させ、上側から下へゴムシートを弁箱にはめ込んでください。この時、ゴムシートの外周の突起と弁箱端部の切り欠き部を合わせるように挿入してください。また、ゴムシート外周のボスを弁箱に確実に挿入してください。
- 2.3.2 ゴムシート(106)挿入後、ゴムシートの穴が上下共に弁箱の弁棒穴と正確に合っていることを確認してください。
- 2.3.3 弁箱軸穴側にシリコングリース(\*1)を塗布してください。
- 2.3.4 弁体(004)のエッジを傷つけないように注意して、分解時に使用した受台に弁体をセットし弁箱をクレーン等で吊り上げ静かにおろし弁体を組込んでください。この時、弁体の球面部とゴムシートの球面部及びシール部にシリコングリース(\*1)を塗布してください。弁箱上部、下部よりのぞき込むようにして弁体穴と弁箱穴を上下共合わせてください。(弁体を組込む前に弁棒と勘合させはめ込み方向を確認してください。)
- 2.3.5 下部弁棒(103)を木ハンマー等で打ち込んでください。下部弁棒には、グリース(\*2)を薄く塗布してください。
- 2.3.6 弁棒(003)を弁体の角穴に合わせて木ハンマー等で打ち込んでください。弁棒には、グリース(\*2)を薄く塗布してください。
- 2.3.7 エンドプレート(147)に O リング(045F)を組み込み、弁箱(001)に取付けてください。
- 2.3.8 エンドプレート(147)にアジャストボルト(132)を取付けて調整してください。調整後、シールワッシャ(155)、六角ナット(133)でアジャストボルト(132)を固定してください。
- 2.3.9 ベアリングブッシュ(074)に O リング(045B,F)を取付けてください。その後、弁箱(001)にベアリングブッシュを取付けてください。
- 2.3.10 弁箱(001)の止め輪溝に C 形止め輪(048)を取付けてください。
- 2.3.11 弁体(004)と操作機の開閉位置を合わせてください。弁箱(001)を固定して六角ボルト及びナットで操作機を固定してください。この時、分解前に付けた合マークを合わせてください。

(\*1): 推奨するグリースは、信越シリコン社製”KF96-100,000cst”です。

(\*2): 推奨するグリースは、住鉱潤滑剤社製”モリラバーグリスNo.1”です。



第Ⅶ編 分解・組立

3. 構造図

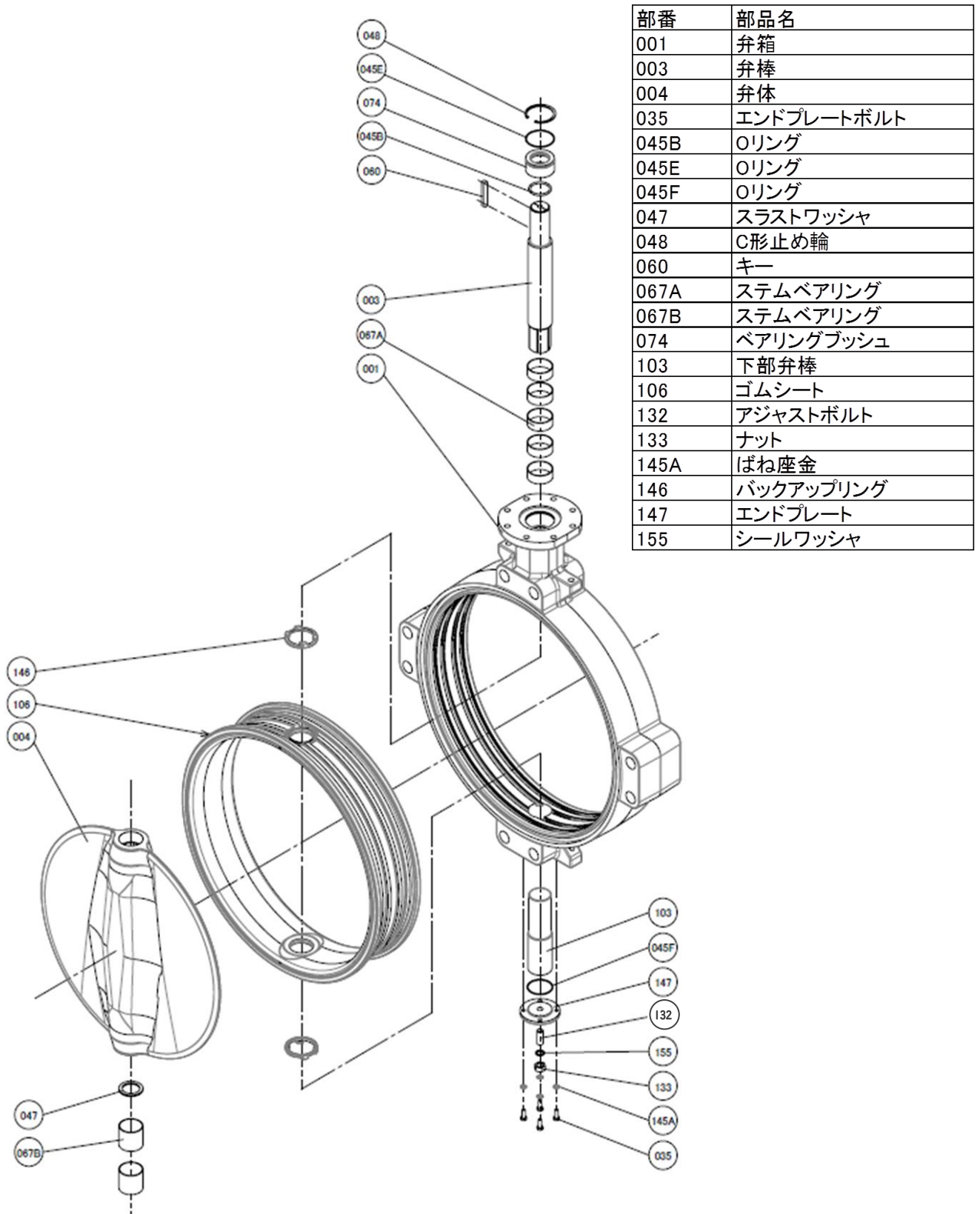

部番	部品名
001	弁箱
003	弁棒
004	弁体
035	エンドプレートボルト
045B	リング
045E	リング
045F	リング
047	スラストワッシャ
048	C形止め輪
060	キー
067A	ステムベアリング
067B	ステムベアリング
074	ベアリングブッシュ
103	下部弁棒
106	ゴムシート
132	アジャストボルト
133	ナット
145A	ばね座金
146	バックアップリング
147	エンドプレート
155	シールワッシャ

分解・組立の際は納入品図を参照の上、実施してください。