

BUTTERFLY VALVE

バタフライバルブ

アルミ製BJシリーズ	バタ1
アルミ製XJシリーズPPSジスク	バタ2
ダクタイル鋳鉄製DJシリーズ	バタ3
ダクタイル鋳鉄製SAシリーズ	バタ8
ダクタイル鋳鉄製HBシリーズ	バタ9
ステンレス鋼製HBシリーズ	バタ10
ステンレス鋼製UBシリーズ	バタ11
ステンレス鋼製CPシリーズ	バタ12
スロットロールHRDJシリーズ	バタ12
ダクタイル鋳鉄製FJシリーズ	バタ12
ダクタイル鋳鉄製NFJシリーズ	バタ13
PFAライニングLJシリーズ	バタ14
ダクタイル鋳鉄製DJFシリーズ	バタ15
鋳鉄製ダンパー	バタ15
特殊タイプ	バタ16

■ バタフライバルブの製品記号構成

1 - 2 3 4 5

※製品によっては、構成が当てはまらない場合があります。
 ご不明な点がございましたら個別「製品カタログ」をご参照ください。
 ※(JP)から始まる製品は、日本向け仕様製品です。

1 操作機記号：	記号無し…………… ハンドル操作 G / GL…………… ギア操作
2 クラス表示記号：	5…………… 5K 10…………… 10K 16…………… 16K 20…………… 20K 150…………… クラス 150
3 シリーズ記号：	BJ / XJ…………… アルミダイキャスト(JIS適合) DJ…………… ダクタイル鑄鉄(JIS適合) SA…………… ダクタイル鑄鉄(大口径) DJF…………… ダクタイル鑄鉄(フランジ接続形) FJ…………… ダクタイル鑄鉄(FKMシート) NFJ…………… ダクタイル+ナイロンライニング LJ…………… ダクタイル+PFA HRDJ…………… ダクタイル鑄鉄(スロットロール) UB…………… ステンレス鋼製二重偏心形 HB…………… 二重偏心形 CP…………… 二重 / 三重偏心形 FV / UV…………… ねじ込み形 D / A…………… 鑄鉄ダンパー
4 ジスク材料記号：	記号無し…………… FCD450+ENP U…………… SCS13A M…………… SCS14A N…………… FCD450+ナイロン11ライニング
5 ラバーシート材料記号：	記号無し…………… NBR E…………… EPDM W…………… 白NBR F…………… FKM CE…………… 耐塩素EPDM

バタフライバルブ
アルミ製
BJシリーズ

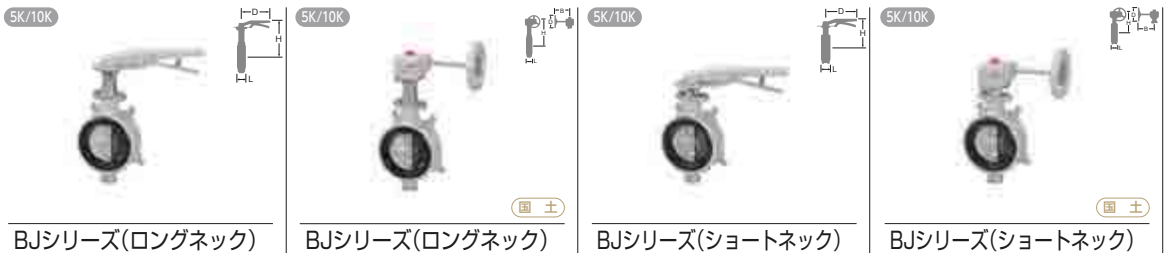

製品記号	10BJUE			G-10BJUE				10BJSUE			G-10BJSUE			
呼び径	L	H	D	L	H	D	B(ギア)	L	H	D	L	H	D	B(ギア)
40 1 1/2	33.0	163.0	188.0	33.0	177.0	100.0	131.0	33.0	128.0	188.0	33.0	142.0	80.0	122.0
50 2	43.0	167.0	188.0	43.0	181.0	100.0	131.0	43.0	137.0	188.0	43.0	149.0	80.0	122.0
65 2 1/2	46.0	175.0	188.0	46.0	189.0	100.0	131.0	46.0	145.0	188.0	46.0	157.0	80.0	122.0
80 3	46.0	185.0	188.0	46.0	199.0	100.0	131.0	46.0	155.0	188.0	46.0	167.0	80.0	122.0
100 4	52.0	195.0	188.0	52.0	209.0	100.0	131.0	52.0	165.0	188.0	52.0	177.0	110.0	135.0
125 5	56.0	239.0	260.0	56.0	255.0	100.0	132.0	56.0	216.0	260.0	56.0	232.0	110.0	150.0
150 6	56.0	251.0	260.0	56.0	267.0	100.0	132.0	56.0	228.0	260.0	56.0	244.0	110.0	150.0
200 8				60.0	303.0	140.0	149.0				60.0	280.0	170.0	180.0
250 10				68.0	405.0	170.0	180.0				68.0	317.0	170.0	180.0
300 12				78.0	430.0	170.0	180.0				78.0	342.0	170.0	180.0
ポデー	ADC12			ADC12				ADC12			ADC12			
ステム	SUS410			SUS410				SUS410			SUS410			
ジスク	SCS13A			SCS13A				SCS13A			SCS13A			
ハンドル	ADC12			ADC12				ADC12			ADC12			
オリング	EPDM			EPDM				EPDM			EPDM			
シートラバー	EPDM : はめ込み形			EPDM : はめ込み形				EPDM : はめ込み形			EPDM : はめ込み形			
操作機	レバー			横形ギア				レバー			横形ギア			
接続形状	・ウエハ : JIS 5K/10K			・ウエハ : JIS 5K/10K				・ウエハ : JIS 5K/10K			・ウエハ : JIS 5K/10K			
許認可登録/適用規格	・ 日本協定証番号 : E-292特注 (40 ^φ ~150 ^φ) ・ JIS B2032規格適合品 : 40 ^φ ~150 ^φ			・ 日本協定証番号 : E-292特注 (40 ^φ ~300 ^φ) ・ 公共建築工事標準仕様書適合品 : 40 ^φ ~300 ^φ ・ JIS B2032規格適合品				・ 日本協定証番号 : E-292特注 (40 ^φ ~150 ^φ) ・ JIS B2032規格適合品 : 40 ^φ ~150 ^φ			・ 日本協定証番号 : E-292特注 (40 ^φ ~300 ^φ) ・ 公共建築工事標準仕様書適合品 : 40 ^φ ~300 ^φ ・ JIS B2032規格適合品			
最高許容圧力	圧力-温度基準 : パタ16			圧力-温度基準 : パタ16				圧力-温度基準 : パタ16			圧力-温度基準 : パタ16			
温度範囲	連続使用 : -20℃~+100℃			連続使用 : -20℃~+100℃				連続使用 : -20℃~+100℃			連続使用 : -20℃~+100℃			
参照頁	・ 消防設備用回消防3 ・ 洗浄・禁油処理品 : パタ17 ・ 配管適用パイプ : パタ29			・ 消防設備用回消防3 ・ 洗浄・禁油処理品 : パタ17 ・ 配管適用パイプ : パタ29				・ 洗浄・禁油処理品 : パタ17 ・ 配管適用パイプ : パタ29			・ 洗浄・禁油処理品 : パタ17 ・ 配管適用パイプ : パタ29			

バタフライバルブ
アルミ製
BJシリーズ

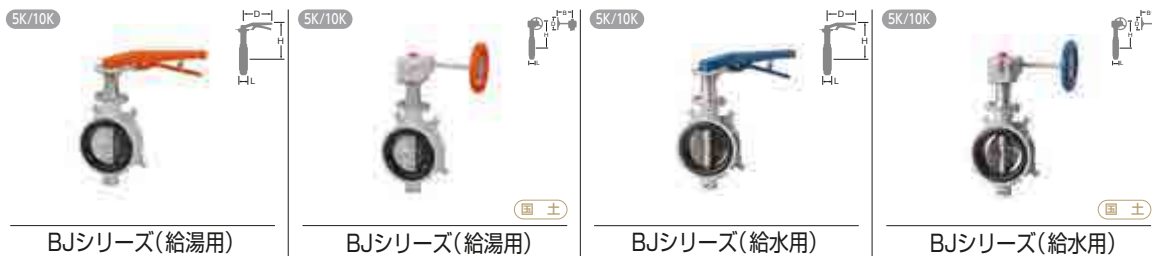

製品記号	10BJUF				G-10BJUF				10BJUCE			G-10BJUCE			
呼び径	L	H	D	B(ギア)	L	H	D	B(ギア)	L	H	D	L	H	D	B(ギア)
40 1 1/2	43.0	167.0	188.0	131.0	43.0	181.0	100.0	131.0	33.0	163.0	188.0	33.0	177.0	100.0	131.0
50 2	46.0	175.0	188.0	131.0	46.0	189.0	100.0	131.0	46.0	175.0	188.0	46.0	189.0	100.0	131.0
65 2 1/2	46.0	185.0	188.0	131.0	46.0	199.0	100.0	131.0	46.0	185.0	188.0	46.0	199.0	100.0	131.0
80 3	52.0	195.0	188.0	131.0	52.0	209.0	100.0	131.0	52.0	195.0	188.0	52.0	209.0	100.0	131.0
100 4	56.0	239.0	260.0	132.0	56.0	255.0	100.0	132.0	56.0	239.0	260.0	56.0	255.0	100.0	132.0
125 5	56.0	251.0	260.0	132.0	56.0	267.0	100.0	132.0	56.0	251.0	260.0	56.0	267.0	100.0	132.0
150 6				149.0	60.0	303.0	140.0	149.0				60.0	303.0	140.0	149.0
ポデー	ADC12				ADC12				ADC12			ADC12			
ステム	SUS410				SUS410				SUS410			SUS410			
ジスク	SCS13A				SCS13A				SCS13A			SCS13A			
ハンドル	ADC12				ADC12				ADC12			ADC12			
Oリング	FKM				FKM				EPDM			EPDM			
シートラバー	FKM : はめ込み形				FKM : はめ込み形				耐塩素EPDM : はめ込み形			耐塩素EPDM : はめ込み形			
操作機	レバー				横形ギア				レバー			横形ギア			
接続形状	・ウエハ : JIS 5K/10K				・ウエハ : JIS 5K/10K				・ウエハ : JIS 5K/10K			・ウエハ : JIS 5K/10K			
許認可登録/適用規格	・ JIS B2032規格適合品 ・ 日水協認定番号 : E-292特注				・ JIS B2032規格適合品 ・ 日水協認定番号 : E-292特注				・ JIS B2032規格適合品 ・ 日水協認定番号 : E-292特注			・ JIS B2032規格適合品 ・ 日水協認定番号 : E-292特注			
最高許容圧力	圧力-温度基準 : パタ17				圧力-温度基準 : パタ17				圧力-温度基準 : パタ17			圧力-温度基準 : パタ17			
温度範囲	+5℃~+90℃				+5℃~+90℃				0℃~+35℃			0℃~+35℃			
参照頁	配管適用パイプ : パタ30				配管適用パイプ : パタ30				配管適用パイプ : パタ30			配管適用パイプ : パタ30			

バタフライバルブ
アルミ製
XJシリーズ
PPSジスク

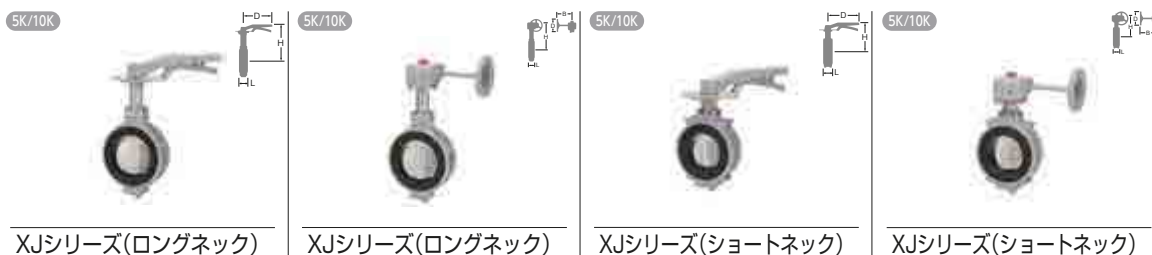

製品記号	10XJPE				G-10XJPE				10XJSPE			G-10XJSPE			
呼び径	L	H	D	B(ギア)	L	H	D	B(ギア)	L	H	D	L	H	D	B(ギア)
40 1 1/2	33.0	172.0	180.0	122.0	33.0	175.0	80.0	122.0	33.0	137.0	180.0	33.0	140.0	80.0	122.0
50 2	43.0	176.0	180.0	122.0	43.0	179.0	80.0	122.0	43.0	139.0	180.0	43.0	142.0	80.0	122.0
65 2 1/2	46.0	185.0	180.0	122.0	46.0	188.0	80.0	122.0	46.0	147.0	180.0	46.0	150.0	80.0	122.0
80 3	46.0	193.0	180.0	122.0	46.0	196.0	80.0	122.0	46.0	156.0	180.0	46.0	159.0	80.0	122.0
100 4	52.0	204.0	180.0	135.0	52.0	223.0	110.0	135.0	52.0	167.0	180.0	52.0	186.0	110.0	135.0
125 5	56.0	249.0	230.0	150.0	56.0	258.0	110.0	150.0	56.0	205.0	230.0	56.0	214.0	110.0	150.0
150 6	56.0	261.0	230.0	150.0	56.0	270.0	110.0	150.0	56.0	217.0	230.0	56.0	226.0	110.0	150.0
200 8				180.0	60.0	311.0	170.0	180.0				60.0	267.0	170.0	180.0
ポデー	ADC12				ADC12				ADC12			ADC12			
ステム	SUS410				SUS410				SUS410			SUS410			
ジスク	PPS+SCS13A				PPS+SCS13A				PPS+SCS13A			PPS+SCS13A			
ハンドル	ADC12				ADC12				ADC12			ADC12			
Oリング	EPDM				EPDM				EPDM			EPDM			
シートラバー	EPDM : はめ込み形				EPDM : はめ込み形				EPDM : はめ込み形			EPDM : はめ込み形			
操作機	レバー				横形ギア				レバー			横形ギア			
接続形状	・ウエハ : JIS 5K/10K				・ウエハ : JIS 5K/10K				・ウエハ : JIS 5K/10K			・ウエハ : JIS 5K/10K			
最高許容圧力	圧力-温度基準 : パタ17				圧力-温度基準 : パタ17				圧力-温度基準 : パタ17			圧力-温度基準 : パタ17			
温度範囲	連続使用 : -20℃~+100℃				連続使用 : -20℃~+100℃				連続使用 : -20℃~+100℃			連続使用 : -20℃~+100℃			
参照頁	・ 洗浄・禁油処理品 : パタ18 ・ 配管適用パイプ : パタ30				・ 洗浄・禁油処理品 : パタ18 ・ 配管適用パイプ : パタ30				・ 洗浄・禁油処理品 : パタ18 ・ 配管適用パイプ : パタ30			・ 洗浄・禁油処理品 : パタ18 ・ 配管適用パイプ : パタ30			

バタフライバルブ
ダクタイル鋳鉄製
DJシリーズ

5K/10K



DJシリーズ

5K/10K



DJシリーズ

5K/10K



DJシリーズ

5K/10K



DJシリーズ

製品記号	10DJ			G-10DJ				VG-10DJ			10DJU				
呼び径	L	H	D	L	H	D	B (ギア)	L	H	D	L	H	D		
40 1 1/2				43.0	189.0	180.0		43.0	194.0	80.0	122.0		43.0	172.0	180.0
50 2	43.0	189.0	180.0	43.0	194.0	80.0	122.0	43.0	270.0	110.0	43.0	191.0	180.0		
65 2 1/2	46.0	199.0	180.0	46.0	202.0	80.0	122.0	46.0	278.0	110.0	46.0	199.0	180.0		
80 3	46.0	217.0	180.0	46.0	236.0	110.0	135.0	46.0	285.0	110.0	46.0	217.0	180.0		
100 4	52.0	227.0	180.0	52.0	246.0	110.0	135.0	52.0	295.0	110.0	52.0	227.0	180.0		
125 5	56.0	265.0	230.0	56.0	274.0	110.0	150.0	56.0	325.0	170.0	56.0	265.0	230.0		
150 6	56.0	277.0	230.0	56.0	286.0	110.0	150.0	56.0	337.0	170.0	56.0	277.0	230.0		
200 8				60.0	325.0	170.0	180.0	60.0	404.0	200.0					
250 10				68.0	381.0	250.0	250.0	68.0	461.0	310.0					
300 12				78.0	406.0	250.0	250.0	78.0	486.0	310.0					
350 14				78.0	445.0	310.0	220.0	78.0	569.0	360.0					
400 16				102.0	500.0	310.0	220.0	102.0	624.0	360.0					
450 18				114.0	524.0	310.0	220.0	114.0	648.0	360.0					
500 20				127.0	589.0	360.0	350.0	127.0	741.0	500.0					
600 24				154.0	637.0	360.0	350.0	154.0	789.0	500.0					
ボデー	FCD450-10			FCD450-10 : 50°~300° FC200 : 350°~600°				FCD450-10 : 50°~300° FC200 : 350°~600°			FCD450-10				
ステム	SUS410			SUS410 : 50°~300° SUS420J2 : 350°~600°				SUS410 : 50°~300° SUS420J2 : 350°~600°			SUS410				
ジスク	FCD450-10+ENP			FCD450-10+ENP				FCD450-10+ENP			SCS13A SCS14A : 10DJM				
ハンドル	ADC12			NBR				NBR			ADC12				
Oリング	NBR			NBR				NBR			NBR				
シートラバー	NBR : 焼付け一体形			NBR : 焼付け一体形 (50°~300°) NBR : はめ込み形 (350°~600°)				NBR : 焼付け一体形 (50°~300°) NBR : はめ込み形 (350°~600°)			NBR : はめ込み形 (40°) NBR : 焼付け一体形 (50°~150°)				
操作機	レバー			横形ギア				縦形ギア			レバー				
接続形状	・ウエハ : JIS 5K/10K			・ウエハ : JIS 5K/10K ・50°~400° : 5K/10K 10DJ ・450°~600° : 5K 5DJ ・450°~600° : 10K 10DJ				・ウエハ : JIS 5K/10K ・50°~400° : 5K/10K VG-10DJ ・450°~600° : 5K VG-5DJ ・450°~600° : 10K VG-10DJ			・ウエハ : JIS 5K/10K				
許認可登録/適用規格	・ JIS B2032規格適合品			・ JIS B2032規格適合品				・ JIS B2032規格適合品			・ JIS B2032規格適合品				
最高許容圧力	圧力-温度基準 : パタ19			圧力-温度基準 : パタ19				圧力-温度基準 : パタ19			圧力-温度基準 : パタ19				
温度範囲															
参照頁	・ 配管適用パイプ : パタ30			・ 配管適用パイプ : パタ30				・ 配管適用パイプ : パタ30			・ 配管適用パイプ : パタ30 ・ 消防設備用 : 消防3				

バタフライバルブ
ダクタイル鋳鉄製
DJシリーズ



DJシリーズ

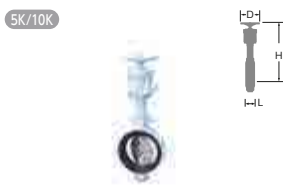

DJシリーズ



DJシリーズ



DJシリーズ

製品記号	G-10DJU				VG-10DJU			10DJUE			G-10DJUE			
呼び径	L	H	D	B(ギア)	L	H	D	L	H	D	L	H	D	B(ギア)
40 1 1/2	33.0	175.0	80.0	122.0	33.0	251.0	110.0	33.0	172.0	180.0	33.0	175.0	80.0	122.0
50 2	43.0	194.0	80.0	122.0	43.0	270.0	110.0	43.0	189.0	180.0	43.0	194.0	80.0	122.0
65 2 1/2	46.0	202.0	80.0	122.0	46.0	278.0	110.0	46.0	199.0	180.0	46.0	202.0	80.0	122.0
80 3	46.0	236.0	110.0	135.0	46.0	285.0	110.0	46.0	217.0	180.0	46.0	236.0	110.0	135.0
100 4	52.0	246.0	110.0	135.0	52.0	295.0	110.0	52.0	227.0	180.0	52.0	246.0	110.0	135.0
125 5	56.0	274.0	110.0	150.0	56.0	325.0	170.0	56.0	265.0	230.0	56.0	274.0	110.0	150.0
150 6	56.0	286.0	110.0	150.0	56.0	337.0	170.0	56.0	277.0	230.0	56.0	286.0	110.0	150.0
200 8	60.0	325.0	170.0	180.0	60.0	404.0	200.0				60.0	325.0	170.0	180.0
250 10	68.0	381.0	250.0	250.0	68.0	461.0	310.0				68.0	381.0	250.0	250.0
300 12	78.0	406.0	250.0	250.0	78.0	486.0	310.0				78.0	406.0	250.0	250.0
350 14	78.0	445.0	310.0	220.0	78.0	569.0	360.0				78.0	445.0	310.0	220.0
400 16	102.0	500.0	310.0	220.0	102.0	624.0	360.0				102.0	500.0	310.0	220.0
450 18	114.0	524.0	310.0	220.0	114.0	648.0	360.0				114.0	524.0	310.0	220.0
500 20	127.0	589.0	360.0	350.0	127.0	741.0	500.0				127.0	589.0	360.0	350.0
550 22	154.0	612.0	360.0	350.0							154.0	612.0	360.0	350.0
600 24	154.0	637.0	360.0	350.0	154.0	789.0	500.0				154.0	637.0	360.0	350.0
650 26	165.0	710.0	600.0	413.0							165.0	710.0	600.0	413.0
700 28	165.0	735.0	600.0	413.0							165.0	735.0	600.0	413.0
750 30	190.0	836.0	500.0	365.0							190.0	836.0	500.0	365.0
800 32	190.0	862.0	500.0	365.0							190.0	862.0	500.0	365.0
ポデー	FCD450-10: 40 [^] ~300 [^] ・550 [^] ・650 [^] ~800 [^] FC200: 350 [^] ~500 [^] ・600 [^]				FCD450-10: 40 [^] ~300 [^] FC200: 350 [^] ~600 [^]			FCD450-10			FCD450-10: 40 [^] ~300 [^] ・550 [^] ・650 [^] ~800 [^] FC200: 350 [^] ~500 [^] ・600 [^]			
ステム	SUS410: 40 [^] ~300 [^] SUS420J2: 350 [^] ~600 [^]				SUS410: 40 [^] ~300 [^] SUS420J2: 350 [^] ~600 [^]			SUS410			SUS410: 40 [^] ~300 [^] SUS420J2: 350 [^] ~800 [^]			
ジスク	SCS13A SCS14A: ㊦G-10DJM				SCS13A SCS14A: ㊦VG-10DJM			SCS13A SCS14A: ㊦10DJME			SCS13A SCS14A: ㊦G-10DJME			
ガスケット	NBR				NBR			EPDM			EPDM			
シートラバー	NBR: 焼付け一体形 (50 [^] ~300 [^]) NBR: はめ込み形 (40 [^] ・350 [^] ~600 [^])				NBR: 焼付け一体形 (50 [^] ~300 [^]) NBR: はめ込み形 (40 [^] ・350 [^] ~600 [^])			EPDM: はめ込み形 (40 [^]) EPDM: 焼付け一体形 (50 [^] ~150 [^])			EPDM: 焼付け一体形 (50 [^] ~300 [^]) EPDM: はめ込み形 (40 [^] ・350 [^] ~800 [^])			
操作機	横形ギア				縦形ギア			レバー			横形ギア			
接続形状	・ウエハ: JIS 5K/10K ・40 [^] ~400 [^] : 5K/10K ㊦G-10DJU ・450 [^] ~600 [^] : 5K ㊦G-5DJU ・450 [^] ~800 [^] : 10K ㊦G-10DJU				・ウエハ: JIS 5K/10K ・40 [^] ~400 [^] : 5K/10K ㊦VG-10DJU ・450 [^] ~600 [^] : 5K ㊦VG-5DJU ・450 [^] ~600 [^] : 10K ㊦VG-10DJU			・ウエハ: JIS 5K/10K			・ウエハ: JIS 5K/10K ・40 [^] ~400 [^] : 5K/10K ㊦G-10DJUE ・450 [^] ~600 [^] : 5K ㊦G-5DJUE ・450 [^] ~800 [^] : 10K ㊦G-10DJUE			
許認可登録/適用規格	・公共建築工事標準仕様書適合品: 50 [^] ~600 [^] ・JIS B2032規格適合品				・公共建築工事標準仕様書適合品: 50 [^] ~600 [^] ・JIS B2032規格適合品			・日水協認証番号: E-303特注 (50 [^] ~150 [^]) ・JIS B2032規格適合品			・公共建築工事標準仕様書適合品: 50 [^] ~600 [^] ・日水協認証番号: E-303特注 (50 [^] ~300 [^]) ・JIS B2032規格適合品			
最高許容圧力	圧力-温度基準: パタ19				圧力-温度基準: パタ19			圧力-温度基準: パタ19			圧力-温度基準: パタ19			
温度範囲								連続使用: -10℃~+100℃			連続使用: -10℃~+100℃ (650 [^] ~800 [^] : 0℃~+100℃)			
参照頁	・配管適用パイプ: パタ30 ・消防設備用: 消防3				・配管適用パイプ: パタ30 ・消防設備用: 消防3			・配管適用パイプ: パタ30 ・消防設備用: 消防3			・配管適用パイプ: パタ30 ・消防設備用: 消防3			

バタフライバルブ
ダクタイル鋳鉄製
DJシリーズ



DJシリーズ



DJシリーズ(結露防止)



DJシリーズ



DJシリーズ

製品記号	VG-10DJUE				G-10DJKUE				16DJ			G-16DJ			
	呼び径	L	H	D	L	H	D	B(ギア)	L	H	D	L	H	D	B(ギア)
40 1 1/2	33.0	251.0	110.0						43.0	191.0	180.0	43.0	194.0	80.0	122.0
50 2	43.0	270.0	110.0	43.0	220.0	110.0	135.0		46.0	197.0	180.0	46.0	202.0	80.0	122.0
65 2 1/2	46.0	278.0	110.0	46.0	228.0	110.0	135.0		46.0	217.0	180.0	46.0	236.0	110.0	135.0
80 3	46.0	285.0	110.0	46.0	248.0	110.0	135.0		52.0	227.0	180.0	52.0	246.0	110.0	135.0
100 4	52.0	295.0	110.0	52.0	258.0	110.0	135.0		56.0	265.0	230.0	56.0	274.0	110.0	150.0
125 5	56.0	325.0	170.0	56.0	286.0	110.0	150.0		56.0	277.0	230.0	56.0	286.0	110.0	150.0
150 6	56.0	337.0	170.0	56.0	298.0	110.0	150.0					60.0	325.0	170.0	180.0
200 8	60.0	404.0	200.0	60.0	409.0	170.0	180.0					68.0	381.0	250.0	250.0
250 10	68.0	461.0	310.0	68.0	477.0	250.0	250.0					78.0	406.0	250.0	250.0
300 12	78.0	486.0	310.0	78.0	502.0	250.0	250.0					78.0	461.0	360.0	350.0
350 14	78.0	569.0	360.0	78.0	571.0	310.0	220.0					102.0	516.0	360.0	350.0
400 16	102.0	624.0	360.0	102.0	626.0	310.0	220.0					114.0	540.0	360.0	350.0
450 18	114.0	648.0	360.0	114.0	650.0	310.0	220.0					127.0	623.0	500.0	400.0
500 20	127.0	741.0	500.0	127.0	745.0	360.0	350.0					154.0	671.0	500.0	400.0
600 24	154.0	789.0	500.0	154.0	793.0	360.0	350.0								
ボデー	FCD450-10 : 40 [^] ~300 [^] FC200 : 350 [^] ~600 [^]				FCD450-10 : 50 [^] ~300 [^] FC200 : 350 [^] ~600 [^]				FCD450-10			FCD450-10			
ステム	SUS410 : 40 [^] ~300 [^] SUS420J2 : 350 [^] ~600 [^]				SUS410 : 50 [^] ~300 [^] SUS420J2 : 350 [^] ~600 [^]				SUS410			SUS410 : 50 [^] ~300 [^] SUS420J2 : 350 [^] ~600 [^]			
ジスク	SCS13A SCS14A : 国産VG-10DJME				SCS13A				FCD450-10+ENP			FCD450-10+ENP			
ガスケット					ポリウレタン : 200 [^]										
ハンドル									ADC12						
オリング	EPDM				EPDM				NBR			NBR			
シートラバー	EPDM : 焼付け一体形 (50 [^] ~300 [^]) EPDM : はめ込み形 (40 [^] ・350 [^] ~600 [^])				EPDM : 焼付け一体形 (50 [^] ~300 [^]) EPDM : はめ込み形 (350 [^] ~600 [^])				NBR : 焼付け一体形			NBR : 焼付け一体形 (50 [^] ~300 [^]) NBR : はめ込み形 (350 [^] ~600 [^])			
操作機	縦形ギア				横形ギア				レバー			横形ギア			
接続形状	・ウエハ : JIS 5K/10K ・40 [^] ~400 [^] : 5K/10K 国産VG-10DJUE ・450 [^] ~600 [^] : 5K 国産VG-5DJUE ・450 [^] ~600 [^] : 10K 国産VG-10DJUE				・ウエハ : JIS 5K/10K ・50 [^] ~400 [^] : 5K/10K 国産G-10DJKUE ・450 [^] ~600 [^] : 5K 国産G-5DJKUE ・450 [^] ~600 [^] : 10K 国産G-10DJKUE				・ウエハ : JIS 16K			・ウエハ : JIS 16K			
許認可登録/適用規格	・公共建築工事標準仕様書適合品 : 50 [^] ~600 [^] ・JIS B2032規格適合品								・JIS B2032規格適合品			・JIS B2032規格適合品			
最高許容圧力	圧力-温度基準 : パタ19				圧力-温度基準 : パタ19				圧力-温度基準 : パタ19			圧力-温度基準 : パタ19			
温度範囲	連続使用 : -10 [^] ~+100 [^] C				連続使用 : -10 [^] ~+100 [^] C				圧力-温度基準 : パタ19			圧力-温度基準 : パタ19			
参照頁	・配管適用パイプ : パタ30 ・消防設備用 : 消防3				・配管適用パイプ : パタ30				・配管適用パイプ : パタ30			・配管適用パイプ : パタ30			

バタフライバルブ
ダクタイル鋳鉄製
DJシリーズ



DJシリーズ



DJシリーズ



DJシリーズ



DJシリーズ

製品記号	VG-16DJ				16DJU			G-16DJU				VG-16DJU		
	呼び径	L	H	D	L	H	D	L	H	D	B(ギア)	L	H	D
50 2	43.0	270.0	110.0	43.0	191.0	180.0	43.0	194.0	80.0	122.0		43.0	270.0	110.0
65 2 1/2	46.0	278.0	110.0	46.0	199.0	180.0	46.0	202.0	80.0	122.0		46.0	278.0	110.0
80 3	46.0	285.0	110.0	46.0	217.0	180.0	46.0	236.0	110.0	135.0		46.0	285.0	110.0
100 4	52.0	295.0	110.0	52.0	227.0	180.0	52.0	246.0	110.0	135.0		52.0	295.0	110.0
125 5	56.0	325.0	170.0	56.0	265.0	230.0	56.0	274.0	110.0	150.0		56.0	325.0	170.0
150 6	56.0	337.0	170.0	56.0	277.0	230.0	56.0	286.0	110.0	150.0		56.0	337.0	170.0
200 8	60.0	404.0	200.0				60.0	325.0	170.0	180.0		60.0	404.0	200.0
250 10	68.0	461.0	310.0				68.0	381.0	250.0	250.0		68.0	461.0	310.0
300 12	78.0	486.0	310.0				78.0	406.0	250.0	250.0		78.0	486.0	310.0
350 14	78.0	569.0	360.0				78.0	461.0	360.0	350.0		78.0	569.0	360.0
400 16	102.0	649.0	360.0				102.0	516.0	360.0	350.0		102.0	649.0	360.0
450 18	114.0	673.0	360.0				114.0	540.0	360.0	350.0		114.0	673.0	360.0
500 20	127.0	766.0	500.0				127.0	623.0	500.0	400.0		127.0	766.0	500.0
550 22							154.0	646.0	500.0	400.0				
600 24	154.0	814.0	500.0				154.0	671.0	500.0	400.0		154.0	814.0	500.0
ボデー	FCD450-10				FCD450-10			FCD450-10				FCD450-10		
ステム	SUS410 : 50 [^] ~300 [^] SUS420J2 : 350 [^] ~600 [^]				SUS410			SUS410 : 50 [^] ~300 [^] SUS420J2 : 350 [^] ~600 [^]				SUS410 : 50 [^] ~300 [^] SUS420J2 : 350 [^] ~600 [^]		
ジスク	FCD450-10+ENP				SCS13A SCS14A : 国産16DJM			SCS13A SCS14A : 国産G-16DJM				SCS13A SCS14A : 国産VG-16DJM		
ハンドル					ADC12									
オリング	NBR				NBR			NBR				NBR		
シートラバー	NBR : 焼付け一体形 (50 [^] ~300 [^]) NBR : はめ込み形 (350 [^] ~600 [^])				NBR : 焼付け一体形			NBR : 焼付け一体形 (50 [^] ~300 [^]) NBR : はめ込み形 (350 [^] ~600 [^])				NBR : 焼付け一体形 (50 [^] ~300 [^]) NBR : はめ込み形 (350 [^] ~600 [^])		
操作機	縦形ギア				レバー			横形ギア				縦形ギア		
接続形状	・ウエハ : JIS 16K				・ウエハ : JIS 16K			・ウエハ : JIS 16K				・ウエハ : JIS 16K		
許認可登録/適用規格	・JIS B2032規格適合品				・JIS B2032規格適合品			・JIS B2032規格適合品				・JIS B2032規格適合品		
最高許容圧力	圧力-温度基準 : パタ19				圧力-温度基準 : パタ19			圧力-温度基準 : パタ19				圧力-温度基準 : パタ19		
参照頁	・配管適用パイプ : パタ30 ・消防設備用 : 消防3				・配管適用パイプ : パタ30 ・消防設備用 : 消防4			・配管適用パイプ : パタ30 ・消防設備用 : 消防4				・配管適用パイプ : パタ30 ・消防設備用 : 消防4		

バタフライバルブ
ダクタイル鋳鉄製
DJシリーズ



製品記号	16DJUE				G-16DJUE				VG-16DJUE				G-16DJKUE			
呼び径	L	H	D	B(ギア)	L	H	D	B(ギア)	L	H	D	B(ギア)	L	H	D	B(ギア)
50	2	43.0	191.0	180.0	43.0	194.0	80.0	122.0	43.0	270.0	110.0	43.0	220.0	110.0	135.0	
65	2 1/2	46.0	199.0	180.0	46.0	202.0	80.0	122.0	46.0	278.0	110.0	46.0	228.0	110.0	135.0	
80	3	46.0	217.0	180.0	46.0	236.0	110.0	135.0	46.0	285.0	110.0	46.0	248.0	110.0	135.0	
100	4	52.0	227.0	180.0	52.0	246.0	110.0	135.0	52.0	295.0	110.0	52.0	258.0	110.0	135.0	
125	5	56.0	265.0	230.0	56.0	274.0	110.0	150.0	56.0	325.0	170.0	56.0	286.0	110.0	150.0	
150	6	56.0	277.0	230.0	56.0	286.0	110.0	150.0	56.0	337.0	170.0	56.0	298.0	110.0	150.0	
200	8				60.0	325.0	170.0	180.0	60.0	404.0	200.0	60.0	409.0	170.0	180.0	
250	10				68.0	381.0	250.0	250.0	68.0	461.0	310.0	68.0	477.0	250.0	250.0	
300	12				78.0	406.0	250.0	250.0	78.0	486.0	310.0	78.0	502.0	250.0	250.0	
350	14				78.0	461.0	360.0	350.0	78.0	569.0	360.0	78.0	587.0	360.0	350.0	
400	16				102.0	516.0	360.0	350.0	102.0	649.0	360.0	102.0	642.0	360.0	350.0	
450	18				114.0	540.0	360.0	350.0	114.0	673.0	360.0	114.0	666.0	360.0	350.0	
500	20				127.0	623.0	500.0	400.0	127.0	766.0	500.0	127.0	779.0	500.0	400.0	
550	22				154.0	646.0	500.0	400.0								
600	24				154.0	671.0	500.0	400.0	154.0	814.0	500.0	154.0	827.0	500.0	400.0	
ボデー	FCD450-10				FCD450-10				FCD450-10				FCD450-10			
ステム	SUS410				SUS410 : 50°~300° SUS420J2 : 350°~600°				SUS410 : 50°~300° SUS420J2 : 350°~600°				SUS410 : 50°~300° SUS420J2 : 350°~600°			
ジスク	SCS13A SCS14A : 国産16DJM				SCS13A SCS14A : 国産G-16DJME				SCS13A SCS14A : 国産VG-16DJME				SCS13A			
ハンドル	ADC12															
オリング	EPDM				EPDM				EPDM				EPDM			
シートラバー	EPDM : 焼付け一体形				EPDM : 焼付け一体形 (50°~300°) EPDM : はめ込み形 (350°~600°)				EPDM : 焼付け一体形 (50°~300°) EPDM : はめ込み形 (350°~600°)				EPDM : 焼付け一体形 (50°~300°) EPDM : はめ込み形 (350°~600°)			
操作機	レバー				横形ギア				縦形ギア				横形ギア			
接続形状	・ウエハ : JIS 16K				・ウエハ : JIS 16K				・ウエハ : JIS 16K				・ウエハ : JIS 16K			
許認可登録/適用規格	・ 日本協証番号 : E-303特注 (50°~300°) ・ JIS B2032規格適合品				・ 日本協証番号 : E-303特注 (50°~300°) ・ JIS B2032規格適合品				・ JIS B2032規格適合品							
最高許容圧力	圧力-温度基準 : パタ19				圧力-温度基準 : パタ19				圧力-温度基準 : パタ19				圧力-温度基準 : パタ19			
温度範囲	連続使用 : -10℃~+100℃				連続使用 : -10℃~+100℃				連続使用 : -10℃~+100℃				連続使用 : -10℃~+100℃			
参照頁	・ 配管適用パイプ : パタ30 ・ 消防設備用 : 消防4				・ 配管適用パイプ : パタ30 ・ 消防設備用 : 消防4				・ 配管適用パイプ : パタ30				・ 配管適用パイプ : パタ30			

バタフライバルブ
ダクタイル鋳鉄製
DJシリーズ

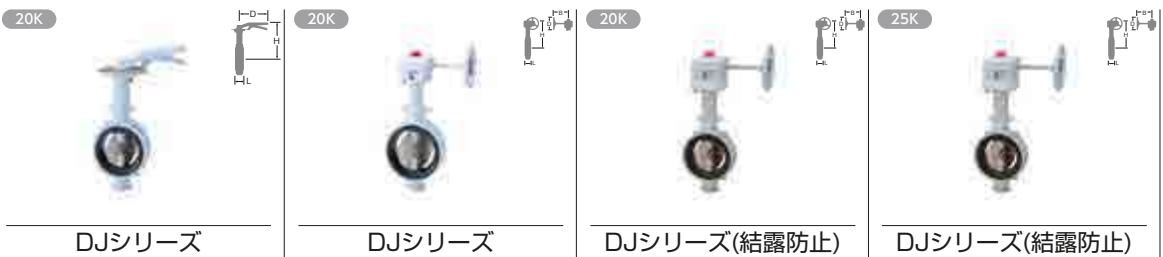

製品記号	20DJUE				G-20DJUE				G-20DJKUE				G-25DJKUE			
呼び径	L	H	D	B(ギア)	L	H	D	B(ギア)	L	H	D	B(ギア)	L	H	D	B(ギア)
50	2	43.0	191.0	180.0	43.0	194.0	80.0	122.0	43.0	220.0	110.0	43.0	220.0	110.0	135.0	
65	2 1/2	46.0	199.0	180.0	46.0	202.0	80.0	122.0	46.0	228.0	110.0	46.0	228.0	110.0	135.0	
80	3	46.0	217.0	180.0	46.0	236.0	110.0	135.0	46.0	248.0	110.0	46.0	248.0	110.0	135.0	
100	4	52.0	227.0	180.0	52.0	246.0	110.0	135.0	52.0	258.0	110.0	52.0	258.0	110.0	135.0	
125	5	56.0	265.0	230.0	56.0	274.0	110.0	150.0	56.0	286.0	110.0	56.0	286.0	110.0	150.0	
150	6	56.0	277.0	230.0	56.0	286.0	110.0	150.0	56.0	298.0	110.0	56.0	298.0	110.0	150.0	
200	8				60.0	325.0	170.0	180.0	60.0	409.0	170.0	60.0	409.0	170.0	180.0	
250	10				68.0	381.0	250.0	250.0	68.0	477.0	250.0	68.0	477.0	250.0	250.0	
300	12				78.0	406.0	250.0	250.0	78.0	502.0	250.0	78.0	502.0	250.0	250.0	
350	14				78.0	445.0	310.0	220.0								
400	16				102.0	500.0	310.0	220.0								
450	18				114.0	540.0	360.0	350.0								
500	20				127.0	589.0	500.0	350.0								
550	22				154.0	646.0	500.0	400.0								
600	24				154.0	671.0	500.0	400.0								
ボデー	FCD450-10				FCD450-10				FCD450-10				FCD450-10			
ステム	SUS410 : 50°・65° SUS420J2 : 80°~150°				SUS410 : 50°・65° SUS420J2 : 80°~600°				SUS410 : 50°・65° SUS420J2 : 80°~300°				SUS410 : 50°・65° SUS420J2Q : 80°~300°			
ジスク	SCS13A SCS14A : 国産20DJME				SCS13A : 国産G-20DJUE SCS14A : 国産G-20DJME				SCS13A				A351 Gr.CF8/SCS13A			
ハンドル	ADC12															
オリング	EPDM				EPDM				EPDM				EPDM			
シートラバー	EPDM : 焼付け一体形				EPDM : 焼付け一体形 (50°~300°) EPDM : はめ込み形 (350°~600°)				EPDM : 焼付け一体形				EPDM : 焼付け一体形			
操作機	レバー				横形ギア				横形ギア				横形ギア			
接続形状	・ウエハ : JIS 20K				・ウエハ : JIS 20K				・ウエハ : JIS 20K				・ウエハ : JIS 30K			
最高許容圧力	圧力-温度基準 : パタ19				圧力-温度基準 : パタ19				圧力-温度基準 : パタ19				2.5MPa			
温度範囲	連続使用 : -10℃~+100℃				連続使用 : -10℃~+100℃				連続使用 : -10℃~+100℃				0℃~+70℃の水			
参照頁	・ 配管適用パイプ : パタ30 ・ 消防設備用 : 消防4				・ 配管適用パイプ : パタ30 ・ 消防設備用 : 消防4				・ 配管適用パイプ : パタ30				・ 配管適用パイプ : パタ30			

バタフライバルブ
ダクタイル鋳鉄製
DJシリーズ



製品記号	(JP)150DJ				(JP)G-150DJ				(JP)150DJU				(JP)G-150DJU			
	呼び径	L	H	D	L	H	D	B(ギア)	L	H	D	L	H	D	B(ギア)	
50	2	42.9	191.0	180.0	42.9	194.0	80.0	122.0	42.9	191.0	180.0	42.9	194.0	80.0	122.0	
65	2½	46.0	199.0	180.0	46.0	202.0	80.0	122.0	46.0	199.0	180.0	46.0	202.0	80.0	122.0	
80	3	46.0	217.0	180.0	46.0	236.0	110.0	135.0	46.0	217.0	180.0	46.0	236.0	110.0	135.0	
100	4	52.3	225.0	180.0	52.3	246.0	110.0	135.0	52.3	227.0	180.0	52.3	246.0	110.0	135.0	
125	5	55.6	265.0	230.0	55.6	274.0	110.0	150.0	55.6	265.0	230.0	55.6	274.0	110.0	150.0	
150	6	55.6	277.0	230.0	55.6	286.0	110.0	150.0	55.6	277.0	230.0	55.6	286.0	110.0	150.0	
200	8				60.5	325.0	170.0	180.0				60.5	325.0	170.0	180.0	
250	10				68.3	381.0	250.0	250.0				68.3	381.0	250.0	250.0	
300	12				77.7	406.0	250.0	250.0				77.7	406.0	250.0	250.0	
350	14				77.7	445.0	310.0	220.0				77.7	445.0	310.0	220.0	
400	16				101.6	500.0	310.0	220.0				101.6	500.0	310.0	220.0	
450	18				114.3	524.0	310.0	220.0				114.3	523.0	310.0	220.0	
500	20				127.0	589.0	500.0	360.0				127.0	589.0	500.0	360.0	
600	24				153.9	637.0	500.0	360.0				153.9	637.0	500.0	360.0	
ボデー ステム	FCD450-10 SUS410				FCD450-10 SUS410 : 50°~350° SUS420J2 : 400°~600°				FCD450-10 SUS410				FCD450-10 SUS410 : 50°~350° SUS420J2 : 400°~600°			
ジスク	FCD450-10+ENP				FCD450-10+ENP				SCS13A				SCS13A			
ハンドル	ADC12				ADC12				ADC12				ADC12			
オリング	NBR				NBR				NBR				NBR			
シートラバー	NBR : 焼付け一体形				NBR : 焼付け一体形 (50°~300°) NBR : はめ込み形 (350°~600°)				NBR : 焼付け一体形				NBR : 焼付け一体形 (50°~300°) NBR : はめ込み形 (350°~600°)			
操作機	レバー				横形ギア				レバー				横形ギア			
接続形状	・ウエハ : ASME B16.5クラス150				・ウエハ : ASME B16.5クラス150				・ウエハ : ASME B16.5クラス150				・ウエハ : ASME B16.5クラス150			
最高許容圧力	1.03MPa : 0°C~+70°C				1.03MPa : 0°C~+70°C				1.03MPa : 0°C~+70°C				1.03MPa : 0°C~+70°C			

バタフライバルブ
ダクタイル鋳鉄製
DJシリーズ

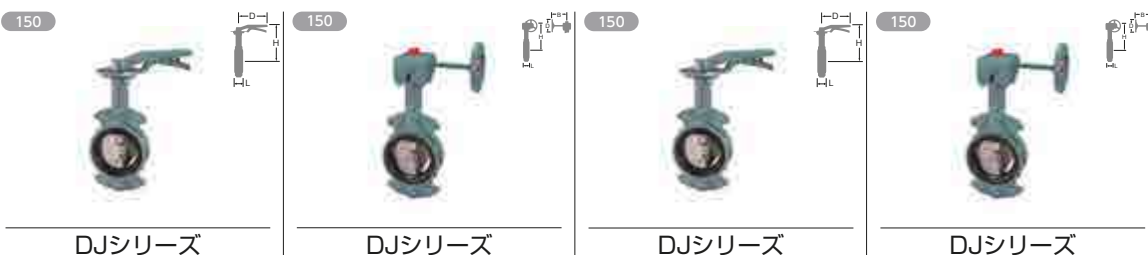

製品記号	(JP)150DJUE				(JP)G-150DJUE				(JP)150DJM				(JP)G-150DJM			
	呼び径	L	H	D	L	H	D	B(ギア)	L	H	D	L	H	D	B(ギア)	
50	2	42.9	191.0	180.0	42.9	194.0	80.0	122.0	42.9	191.0	180.0	42.9	194.0	80.0	122.0	
65	2½	46.0	199.0	180.0	46.0	202.0	80.0	122.0	46.0	199.0	180.0	46.0	202.0	80.0	122.0	
80	3	46.0	217.0	180.0	46.0	236.0	110.0	135.0	46.0	217.0	180.0	46.0	236.0	110.0	135.0	
100	4	52.3	227.0	180.0	52.3	246.0	110.0	135.0	52.3	225.0	180.0	52.3	246.0	110.0	135.0	
125	5	55.6	265.0	230.0	55.6	274.0	110.0	150.0	55.6	265.0	230.0	55.6	274.0	110.0	150.0	
150	6	55.6	277.0	230.0	55.6	286.0	110.0	150.0	55.6	277.0	230.0	55.6	286.0	110.0	150.0	
200	8				60.5	325.0	170.0	180.0				60.5	325.0	170.0	180.0	
250	10				68.3	381.0	250.0	250.0				68.3	381.0	250.0	250.0	
300	12				77.7	406.0	250.0	250.0				77.7	406.0	250.0	250.0	
350	14				77.7	445.0	310.0	220.0				77.7	445.0	310.0	220.0	
400	16				101.6	500.0	310.0	220.0				101.6	500.0	310.0	220.0	
450	18				114.3	523.0	310.0	220.0				114.3	523.0	310.0	220.0	
500	20				127.0	589.0	500.0	360.0				127.0	589.0	500.0	360.0	
600	24				153.9	637.0	500.0	360.0				153.9	637.0	500.0	360.0	
ボデー ステム	FCD450-10 SUS410				FCD450-10 SUS410 : 50°~350° SUS420J2 : 400°~600°				FCD450-10 SUS410				FCD450-10 SUS410 : 50°~350° SUS420J2 : 400°~600°			
ジスク	SCS13A				SCS13A				SCS14A				SCS14A			
ハンドル	ADC12				ADC12				ADC12				ADC12			
オリング	EPDM				EPDM				NBR				NBR			
シートラバー	EPDM : 焼付け一体形				EPDM : 焼付け一体形 (50°~300°) EPDM : はめ込み形 (350°~600°)				NBR : 焼付け一体形				NBR : 焼付け一体形 (50°~300°) NBR : はめ込み形 (350°~600°)			
操作機	レバー				横形ギア				レバー				横形ギア			
接続形状	・ウエハ : ASME B16.5クラス150				・ウエハ : ASME B16.5クラス150				・ウエハ : ASME B16.5クラス150				・ウエハ : ASME B16.5クラス150			
最高許容圧力	1.03MPa : 0°C~+100°C				1.03MPa : 0°C~+100°C				1.03MPa : 0°C~+70°C				1.03MPa : 0°C~+70°C			
温度範囲	連続使用 : -10°C~+100°C				連続使用 : -10°C~+100°C								連続使用 : -10°C~+100°C			

バタフライバルブ

ダクタイル鋳鉄製
DJシリーズ

150



DJシリーズ

150



DJシリーズ

製品記号	(JP)150DJME				(JP)G-150DJME			
呼び径	L	H	D	B(ギア)	L	H	D	B(ギア)
50	2	42.9	191.0	180.0	42.9	194.0	80.0	122.0
65	2 1/2	46.0	199.0	180.0	46.0	202.0	80.0	122.0
80	3	46.0	217.0	180.0	46.0	236.0	110.0	135.0
100	4	52.3	225.0	180.0	52.3	246.0	110.0	135.0
125	5	55.6	265.0	230.0	55.6	274.0	110.0	150.0
150	6	55.6	277.0	230.0	55.6	286.0	110.0	150.0
200	8				60.5	325.0	170.0	180.0
250	10				68.3	381.0	250.0	250.0
300	12				77.7	406.0	250.0	250.0
350	14				77.7	445.0	310.0	220.0
400	16				101.6	500.0	310.0	220.0
450	18				114.3	523.0	310.0	220.0
500	20				127.0	589.0	500.0	360.0
600	24				153.9	637.0	500.0	360.0
ボデー	FCD450-10				FCD450-10			
ステム	SUS410				SUS410 : 50°~350° SUS420J2 : 400°~600°			
ジスク	SCS14A				SCS14A			
ハンドル	ADC12							
Oリング	EPDM				EPDM			
シートラバー	EPDM : 焼付け一体形				EPDM : 焼付け一体形 (50°~300°) EPDM : はめ込み形 (350°~600°)			
操作機	レバー				横形ギア			
接続形状	・ウエハ : ASME B16.5クラス150				・ウエハ : ASME B16.5クラス150			
最高許容圧力	1.03MPa : 0°C~+100°C				1.03MPa : 0°C~+100°C			
温度範囲	連続使用 : -10°C~+100°C				連続使用 : -10°C~+100°C			

バタフライバルブ

ダクタイル鋳鉄製
SAシリーズ

10K



SAシリーズ

16K



SAシリーズ

製品記号	G-10SAUE					G-16SAUE				
呼び径	L	H	D	B(ギア)	B(ギア)	L	H	D	B(ギア)	B(ギア)
650	26	165.0	670.0	500.0	410.0	165.0	670.0	500.0	410.0	410.0
700	28	165.0	695.0	500.0	410.0	165.0	695.0	500.0	410.0	410.0
750	30	190.0	757.0	500.0	410.0	190.0	757.0	500.0	410.0	410.0
800	32	190.0	782.0	500.0	410.0	190.0	782.0	500.0	410.0	410.0
900	36	203.0	832.0	500.0	410.0	203.0	832.0	500.0	410.0	410.0
1000	40	216.0	902.0	500.0	410.0	216.0	902.0	500.0	410.0	410.0
1100	44	216.0	940.0	500.0	410.0					
1200	48	254.0	1007.0	500.0	410.0					
ボデー	FCD450-10					FCD450-10				
ステム	SUS420J2					SUS420J2				
ジスク	SCS13A					SCS13A				
Oリング	NBR					NBR				
シートラバー	EPDM : はめ込み形					EPDM : はめ込み形				
操作機	横形ギア					横形ギア				
接続形状	・フランジ : JIS B2239 10K					・フランジ : JIS B2239(1996) 16K				
最高許容圧力	圧力-温度基準 : パタ20					圧力-温度基準 : パタ20				
参照頁	配管適用パイプ : パタ30					配管適用パイプ : パタ30				

バタフライバルブ
ダクタイル鋳鉄製
HBシリーズ

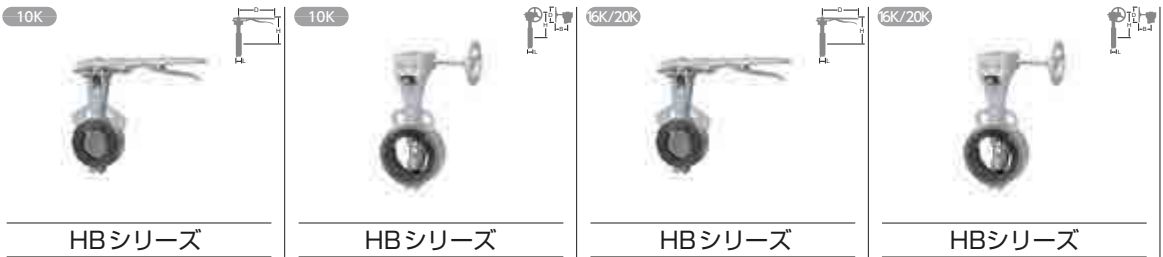

HBシリーズ

HBシリーズ

HBシリーズ

HBシリーズ

製品記号	10SHB				G-10SHB				16SHB			G-16SHB			
呼び径	L	H	D	B(ギア)	L	H	D	B(ギア)	L	H	D	L	H	D	B(ギア)
50	2	43.0	190.0	230.0	43.0	209.0	110.0	150.0	43.0	190.0	230.0	43.0	209.0	110.0	150.0
65	2 1/2	46.0	203.0	230.0	46.0	222.0	110.0	150.0	46.0	203.0	230.0	46.0	222.0	110.0	150.0
80	3	46.0	223.0	280.0	46.0	240.0	110.0	150.0	46.0	223.0	280.0	46.0	240.0	110.0	150.0
100	4	52.0	237.0	280.0	52.0	254.0	110.0	150.0	52.0	237.0	280.0	52.0	254.0	110.0	150.0
125	5	56.0	258.0	350.0	56.0	280.0	170.0	180.0	56.0	258.0	350.0	56.0	280.0	170.0	180.0
150	6	56.0	275.0	350.0	56.0	297.0	170.0	180.0	56.0	275.0	350.0	56.0	297.0	170.0	180.0
200	8				60.0	324.0	200.0	205.0				60.0	324.0	200.0	205.0
250	10				68.0	401.0	310.0	220.0				68.0	401.0	310.0	220.0
300	12				78.0	429.0	310.0	220.0				78.0	429.0	310.0	220.0
ポデー	FCD450-10				FCD450-10				FCD450-10			FCD450-10			
ステム	SUS420J2				SUS420J2				SUS420J2			SUS420J2			
ジスク	SCS13A+Crめっき				SCS13A+Crめっき				SCS13A+Crめっき			SCS13A+Crめっき			
パッキン	PTFE				PTFE				PTFE			PTFE			
ガスケット	PTFE				PTFE				PTFE			PTFE			
シートリング	カーボンファイバー入りPTFE				カーボンファイバー入りPTFE				カーボンファイバー入りPTFE			カーボンファイバー入りPTFE			
操作機	レバー				横形ギア				レバー			横形ギア			
接続形状	・ウエハ：JIS 10K				・ウエハ：JIS 10K				・ウエハ：JIS 16K/20K			・ウエハ：JIS 16K/20K			
最高許容圧力	圧力-温度基準：パタ25				圧力-温度基準：パタ25				圧力-温度基準：パタ25			圧力-温度基準：パタ25			
参照頁	・配管上の注意：パタ25 ・配管適用パイプ：パタ30				・配管上の注意：パタ25 ・配管適用パイプ：パタ30				・配管上の注意：パタ25 ・配管適用パイプ：パタ30			・配管上の注意：パタ25 ・配管適用パイプ：パタ30			

バタフライバルブ
ダクタイル鋳鉄製
HBシリーズ



HBシリーズ

HBシリーズ

HBシリーズ

製品記号	G-30SHB					150SHB			G-150SHB			
呼び径	L	H	D	B(ギア)	B(ギア)	L	H	D	L	H	D	B(ギア)
50	2	43.0	209.0	110.0	150.0	43.0	190.0	230.0	43.0	209.0	110.0	150.0
65	2 1/2	46.0	222.0	110.0	150.0	46.0	203.0	230.0	46.0	222.0	110.0	150.0
80	3	46.0	240.0	110.0	150.0	46.0	223.0	280.0	46.0	240.0	110.0	150.0
100	4	52.0	254.0	110.0	150.0	52.0	237.0	280.0	52.0	254.0	110.0	150.0
125	5	56.0	280.0	170.0	180.0	56.0	258.0	350.0	56.0	280.0	170.0	180.0
150	6	56.0	297.0	170.0	180.0	56.0	275.0	350.0	56.0	297.0	170.0	180.0
200	8	60.0	324.0	200.0	205.0				60.0	324.0	200.0	205.0
250	10	68.0	411.0	310.0	220.0				68.0	401.0	310.0	220.0
300	12	78.0	444.0	310.0	220.0				78.0	429.0	310.0	220.0
ポデー	FCD-S					FCD450-10			FCD450-10			
ステム	SUS420J2Q					SUS420J2			SUS420J2			
ジスク	SCS13A+Crめっき					SCS13A+Crめっき			SCS13A+Crめっき			
パッキン	PTFE					PTFE			PTFE			
ガスケット	PTFE					PTFE			PTFE			
シートリング	カーボンファイバー入りPTFE					カーボンファイバー入りPTFE			カーボンファイバー入りPTFE			
操作機	横形ギア					レバー			横形ギア			
接続形状	・ウエハ：JIS30K					・ウエハ：ASME B16.5クラス150			・ウエハ：ASME B16.5クラス150			
最高許容圧力	圧力-温度基準：パタ25					圧力-温度基準：パタ25			圧力-温度基準：パタ25			
参照頁	・配管上の注意：パタ25					・配管上の注意：パタ25 ・配管適用パイプ：パタ30			・配管上の注意：パタ25 ・配管適用パイプ：パタ30			

バタフライバルブ
ステンレス鋼製
HBシリーズ



製品記号	5UHB				G-5UHB				10UHB				G-10UHB			
	呼び径	L	H	D	L	H	D	B(ギア)	L	H	D	L	H	D	B(ギア)	
40 1½	33.0	183.0	230.0	33.0	202.0	110.0	150.0		33.0	183.0	230.0	33.0	202.0	110.0	150.0	
50 2	43.0	190.0	230.0	43.0	209.0	110.0	150.0		43.0	190.0	230.0	43.0	209.0	110.0	150.0	
65 2½	46.0	203.0	230.0	46.0	222.0	110.0	150.0		46.0	203.0	230.0	46.0	222.0	110.0	150.0	
80 3	46.0	223.0	280.0	46.0	240.0	110.0	150.0		46.0	223.0	280.0	46.0	240.0	110.0	150.0	
100 4	52.0	237.0	280.0	52.0	254.0	110.0	150.0		52.0	237.0	280.0	52.0	254.0	110.0	150.0	
125 5	56.0	258.0	350.0	56.0	280.0	170.0	180.0		56.0	258.0	350.0	56.0	280.0	170.0	180.0	
150 6	56.0	275.0	350.0	56.0	297.0	170.0	180.0		56.0	275.0	350.0	56.0	297.0	170.0	180.0	
200 8				60.0	324.0	200.0	205.0					60.0	324.0	200.0	205.0	
250 10				68.0	401.0	310.0	220.0					68.0	401.0	310.0	220.0	
300 12				78.0	429.0	310.0	220.0					78.0	429.0	310.0	220.0	
ボデー	SCS13A				SCS13A				SCS13A				SCS13A			
ステム	SUS304N2				SUS304N2				SUS304N2				SUS304N2			
ジスク	SCS13A+Crめっき				SCS13A+Crめっき				SCS13A+Crめっき				SCS13A+Crめっき			
パッキン	PTFE				PTFE				PTFE				PTFE			
ガスケット	PTFE				PTFE				PTFE				PTFE			
シートリング	カーボンファイバー入りPTFE				カーボンファイバー入りPTFE				カーボンファイバー入りPTFE				カーボンファイバー入りPTFE			
操作機	レバー				横形ギア				レバー				横形ギア			
接続形状	・ウエハ：JIS 5K				・ウエハ：JIS 5K				・ウエハ：JIS 10K				・ウエハ：JIS 10K			
最高許容圧力	圧力-温度基準：パタ25				圧力-温度基準：パタ25				圧力-温度基準：パタ25				圧力-温度基準：パタ25			
参照頁	・配管上の注意：パタ25 ・配管適用パイプ：パタ30				・配管上の注意：パタ25 ・配管適用パイプ：パタ30				・配管上の注意：パタ25 ・配管適用パイプ：パタ30				・配管上の注意：パタ25 ・配管適用パイプ：パタ30			

バタフライバルブ
ステンレス鋼製
HBシリーズ



製品記号	G-20UHB					150UHB			G-150UHB			
	呼び径	L	H	D	B(ギア)	L	H	D	L	H	D	B(ギア)
40 1½	33.0	202.0	110.0	150.0		33.0	183.0	230.0	33.0	202.0	110.0	150.0
50 2	43.0	209.0	110.0	150.0		43.0	190.0	230.0	43.0	209.0	110.0	150.0
65 2½	46.0	222.0	110.0	150.0		46.0	203.0	230.0	46.0	222.0	110.0	150.0
80 3	46.0	240.0	110.0	150.0		46.0	223.0	280.0	46.0	240.0	110.0	150.0
100 4	52.0	254.0	110.0	150.0		52.0	237.0	280.0	52.0	254.0	110.0	150.0
125 5	56.0	280.0	170.0	180.0		56.0	258.0	350.0	56.0	280.0	170.0	180.0
150 6	56.0	297.0	170.0	180.0		56.0	275.0	350.0	56.0	297.0	170.0	180.0
200 8	60.0	324.0	200.0	205.0					60.0	324.0	200.0	205.0
250 10	68.0	401.0	310.0	220.0					68.0	401.0	310.0	220.0
300 12	78.0	429.0	310.0	220.0					78.0	429.0	310.0	220.0
ボデー	SCS13A					SCS13A			SCS13A			
ステム	SUS304N2					SUS304N2			SUS304N2			
ジスク	SCS13A+Crめっき					SCS13A+Crめっき			SCS13A+Crめっき			
パッキン	PTFE					PTFE			PTFE			
ガスケット	PTFE					PTFE			PTFE			
シートリング	カーボンファイバー入りPTFE					カーボンファイバー入りPTFE			カーボンファイバー入りPTFE			
操作機	横形ギア					レバー			横形ギア			
接続形状	・ウエハ：JIS 16K/20K					・ウエハ：ASME B16.5クラス150			・ウエハ：ASME B16.5クラス150			
最高許容圧力	圧力-温度基準：パタ25					圧力-温度基準：パタ25			圧力-温度基準：パタ25			
参照頁	・配管上の注意：パタ25 ・配管適用パイプ：パタ30					・配管上の注意：パタ25 ・配管適用パイプ：パタ30			・配管上の注意：パタ25 ・配管適用パイプ：パタ30			

バタフライバルブ
ステンレス鋼製
UBシリーズ

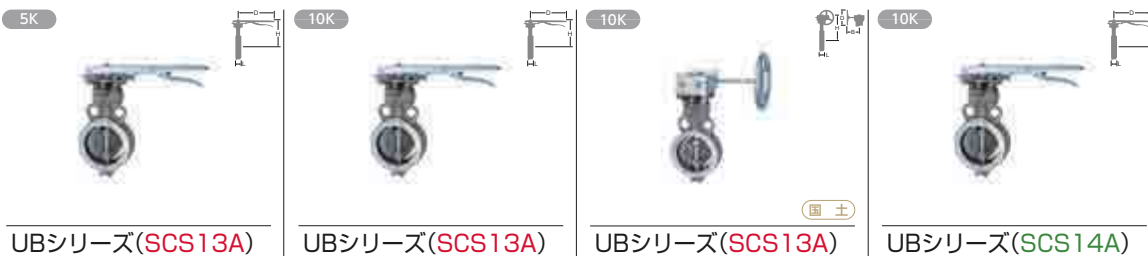

UBシリーズ(SCS13A)

UBシリーズ(SCS13A)

UBシリーズ(SCS13A)

UBシリーズ(SCS14A)

製品記号	5UB				10UB				GL-10UB				10UBM		
呼び径	L	H	D		L	H	D		L	H	D	B(ギア)	L	H	D
40 1 1/2	33.0	183.0	230.0		33.0	183.0	230.0		33.0	202.0	110.0	150.0			
50 2	43.0	176.0	230.0		43.0	175.0	230.0		43.0	192.0	140.0	150.0	43.0	175.0	230.0
65 2 1/2	46.0	186.0	230.0		46.0	185.0	230.0		46.0	202.0	140.0	150.0	46.0	185.0	230.0
80 3	46.0	207.0	280.0		46.0	207.0	280.0		46.0	226.0	170.0	195.0	46.0	207.0	280.0
100 4	52.0	221.0	280.0		52.0	221.0	280.0		52.0	240.0	170.0	195.0	52.0	221.0	280.0
125 5	56.0	241.0	350.0		56.0	240.0	350.0		56.0	261.0	200.0	204.0	56.0	240.0	350.0
150 6	56.0	263.0	350.0		56.0	263.0	350.0		56.0	283.0	200.0	204.0	56.0	263.0	350.0
200 8									71.0	348.0	310.0	280.0			
250 10									76.0	416.0	360.0	310.0			
300 12									83.0	443.0	360.0	310.0			
350 14									92.0	474.0	500.0	358.0			
400 16									102.0	573.0	500.0	360.0			
450 18									114.0	607.0	500.0	360.0			
500 20									127.0	623.0	500.0	360.0			
600 24									154.0	757.0	500.0	371.0			
ボデー	SCS13A				SCS13A				SCS13A				SCS14A		
ステム	SUS304N2				SUS304N2				SUS304N2				SUS316 : 50°~100° SUS329J1 : 125°・150°		
ジスク	SCS13A+Crめっき				SCS13A+Crめっき				SCS13A+Crめっき				SCS14A+Crめっき		
パッキン	PTFE				PTFE				PTFE				PTFE		
ハンドル	FCD450-10				FCD450-10				FCD450-10				FCD450-10		
ガスケット	PTFE				PTFE				PTFE				PTFE		
シートリング	PTFE				PTFE				PTFE				PTFE		
操作機	レバー				レバー				横形ギア				レバー		
接続形状	・ウエハ : JIS 5K				・ウエハ : JIS 10K				・ウエハ : JIS 10K				・ウエハ : JIS 10K		
許認可登録/適用規格					・SAS358適合品 : 特注 ・水道施設浸出性能適合品 : 特注				・日本協証番号 : E-238特注 (50°~200°) ・SAS358適合品 : 特注 (65°~150°) ・水道施設浸出性能適合品 : 特注 ・公共建築工事標準仕様書相当品 : 50°~300°						
最高許容圧力	圧力・温度基準 : パタ24				圧力・温度基準 : パタ24				圧力・温度基準 : パタ24				圧力・温度基準 : パタ24		
参照頁	・配管上の注意 : パタ24 ・配管適用パイプ : パタ30				・配管上の注意 : パタ24 ・配管適用パイプ : パタ30				・配管上の注意 : パタ24 ・配管適用パイプ : パタ30				・配管上の注意 : パタ24 ・配管適用パイプ : パタ30		

バタフライバルブ
ステンレス鋼製
UBシリーズ



UBシリーズ(SCS14A)

UBシリーズ(SCS13A)

UBシリーズ(SCS13A)

UBシリーズ(SCS13A)

製品記号	GL-10UBM				GL-16UB				150UB				GL-150UB				
呼び径	L	H	D	B(ギア)	L	H	D	B(ギア)	L	H	D		L	H	D	B(ギア)	
40 1 1/2					33.0	202.0	110.0	150.0		33.0	183.0	230.0		33.0	202.0	110.0	150.0
50 2	43.0	192.0	140.0	150.0	43.0	192.0	140.0	150.0	43.0	176.0	230.0		43.0	192.0	140.0	150.0	
65 2 1/2	46.0	202.0	140.0	150.0	46.0	202.0	140.0	150.0	46.0	186.0	230.0		46.0	202.0	140.0	150.0	
80 3	46.0	226.0	170.0	195.0	46.0	226.0	170.0	195.0	46.0	207.0	280.0		46.0	226.0	170.0	195.0	
100 4	52.0	240.0	170.0	195.0	52.0	240.0	170.0	195.0	52.0	221.0	280.0		52.0	240.0	170.0	195.0	
125 5	56.0	261.0	200.0	204.0	56.0	261.0	200.0	204.0	56.0	241.0	350.0		56.0	261.0	200.0	204.0	
150 6	56.0	283.0	200.0	204.0	56.0	283.0	200.0	204.0	56.0	263.0	350.0		56.0	283.0	200.0	204.0	
200 8	71.0	348.0	310.0	280.0	71.0	348.0	310.0	280.0					71.0	348.0	310.0	280.0	
250 10	76.0	416.0	360.0	310.0	76.0	416.0	360.0	310.0					76.0	416.0	360.0	310.0	
300 12	83.0	443.0	360.0	310.0	83.0	443.0	360.0	310.0					83.0	443.0	360.0	310.0	
350 14	92.0	474.0	500.0	358.0	92.0	474.0	500.0	358.0					92.0	476.0	500.0	358.0	
400 16	102.0	572.0	500.0	360.0	102.0	572.0	500.0	360.0					102.0	572.0	500.0	360.0	
450 18	114.0	607.0	500.0	360.0	114.0	607.0	500.0	360.0					114.0	607.0	500.0	360.0	
500 20	127.0	623.0	500.0	360.0	127.0	623.0	500.0	360.0					127.0	623.0	500.0	360.0	
600 24	154.0	757.0	500.0	371.0	154.0	755.0	500.0	371.0					154.0	757.0	500.0	377.0	
ボデー	SCS14A				SCS13A				SCS13A				SCS13A				
ステム	SUS316 : 50°~100° SUS329J1 : 125°~600°				SUS304N2				SUS304N2				SUS304N2				
ジスク	SCS14A+Crめっき				SCS13A+Crめっき				SCS13A+Crめっき				SCS13A+Crめっき				
パッキン	PTFE				PTFE				PTFE				PTFE				
ハンドル	FCD450-10				FCD450-10				FCD450-10				FCD450-10				
ガスケット	PTFE				PTFE				PTFE				PTFE				
シートリング	PTFE				PTFE				PTFE				PTFE				
操作機	横形ギア				横形ギア				レバー				横形ギア				
接続形状	・ウエハ : JIS 10K				・ウエハ : JIS 16K				・ウエハ : ASME B16.5クラス150				・ウエハ : ASME B16.5クラス150				
許認可登録/適用規格	・SAS358適合品 : 特注 (65°~150°) ・公共建築工事標準仕様書相当品 : 50°~300°				・公共建築工事標準仕様書相当品 : 50°~300°												
最高許容圧力	圧力・温度基準 : パタ24				圧力・温度基準 : パタ24				圧力・温度基準 : パタ24				圧力・温度基準 : パタ24				
参照頁	・配管上の注意 : パタ24 ・配管適用パイプ : パタ30				・配管上の注意 : パタ24 ・配管適用パイプ : パタ30				・配管上の注意 : パタ24 ・配管適用パイプ : パタ30				・配管上の注意 : パタ24 ・配管適用パイプ : パタ30				

バタフライバルブ
ステンレス鋼製
CPシリーズ

150



CPシリーズ

製品記号	G-10UCPDHM				
呼び径	L	H	D	B(ギア)	
50	2	43.0	249.0	250.0	265.0
65	2 1/2	46.0	259.0	250.0	265.0
80	3	48.0	270.0	250.0	265.0
100	4	54.0	290.0	250.0	265.0
125	5	57.0	303.0	250.0	265.0
150	6	57.0	315.0	250.0	265.0
200	8	64.0	349.0	250.0	265.0
250	10	71.0	415.0	250.0	292.0
300	12	81.0	534.0	300.0	416.0
350	14	92.0	617.0	300.0	413.0
400	16	102.0	740.0	500.0	534.0
450	18	114.0	740.0	500.0	534.0
500	20	127.0	780.0	500.0	534.0
ボデー	A351 CF8M				
ステム	A564 TYPE630				
ジスク	A35/CF8M+ステライト				
パッキン	グラファイト				
ガスケット	グラファイト				
ジスクシート	A240 TYPE316L+ENP				
操作機	横形ギア				
接続形状	・ウエハ：JIS10K				
最高許容圧力	1.0MPa				
参照頁	パタ26				

バタフライバルブ
スロットロール
HRDJシリーズ

10K



HRDJシリーズ(コントロール用)

20K



HRDJシリーズ(コントロール用)

製品記号	G-10HRDJUE				G-20HRDJUE				
呼び径	L	H	D	B(ギア)	L	H	D	B(ギア)	
50	2	43.0	210.0	110.0	135.0	43.0	210.0	110.0	135.0
65	2 1/2	46.0	218.0	110.0	135.0	46.0	218.0	110.0	135.0
80	3	46.0	236.0	110.0	135.0	46.0	236.0	110.0	135.0
100	4	52.0	246.0	110.0	135.0	52.0	246.0	110.0	135.0
125	5	56.0	274.0	110.0	150.0	56.0	274.0	110.0	150.0
150	6	56.0	286.0	110.0	150.0	56.0	286.0	110.0	150.0
200	8	60.0	325.0	170.0	180.0	60.0	325.0	170.0	180.0
250	10	68.0	393.0	310.0	280.0				
300	12	78.0	418.0	310.0	280.0				
ボデー	FCD450-10				FCD450-10				
ステム	SUS630				SUS630				
ジスク	SCS13A				SCS13A				
オリング	EPDM				EPDM				
シートラバー	EPDM：焼付け一体形				EPDM：焼付け一体形				
操作機	横形ギア				横形ギア				
接続形状	・ウエハ：JIS 10K				・ウエハ：JIS 20K				
最高許容圧力	圧力・温度基準：パタ23				圧力・温度基準：パタ23				
参照頁	・配管適用パイプ：パタ30 ・電動アクチュエータ付：自動14・17・18				・配管適用パイプ：パタ30 ・電動アクチュエータ付：自動18				
備考	・ロック機構付				・ロック機構付				

バタフライバルブ
ダクタイル鋳鉄製
FJシリーズ

5K/10K



FJシリーズ

5K/10K



FJシリーズ

製品記号	10FJUF				G-10FJUF			
呼び径	L	H	D	L	H	D	B(ギア)	
50	2	43.0	176.0	180.0	43.0	179.0	80.0	122.0
65	2 1/2	46.0	184.0	180.0	46.0	187.0	80.0	122.0
80	3	46.0	194.0	180.0	46.0	213.0	110.0	135.0
100	4	52.0	204.0	180.0	52.0	223.0	110.0	135.0
125	5	56.0	249.0	230.0	56.0	258.0	110.0	150.0
150	6	56.0	261.0	230.0	56.0	270.0	110.0	150.0
200	8				60.0	311.0	170.0	180.0
250	10				68.0	381.0	250.0	250.0
300	12				78.0	406.0	250.0	250.0
350	14				78.0	437.0	250.0	250.0
400	16				102.0	500.0	310.0	220.0
450	18				114.0	524.0	310.0	220.0
500	20				127.0	589.0	360.0	350.0
600	22				154.0	637.0	360.0	350.0
ボデー	FCD450-10				FCD450-10			
ステム	SUS410				SUS410：50°~350° SUS403：400°~600°			
ジスク	SCS13A				SCS13A			
ハンドル	ADC12							
オリング	FKM				FKM			
シートラバー	FKM：はめ込み形				FKM：はめ込み形			
操作機	レバー				横形ギア			
接続形状	・ウエハ：JIS 5K/10K				・ウエハ：JIS 5K/10K			
最高許容圧力	圧力・温度基準：パタ22				圧力・温度基準：パタ22			
参照頁	配管適用パイプ：パタ30				配管適用パイプ：パタ30			

バタフライバルブ

ダクタイル鋳鉄製
NFJシリーズ

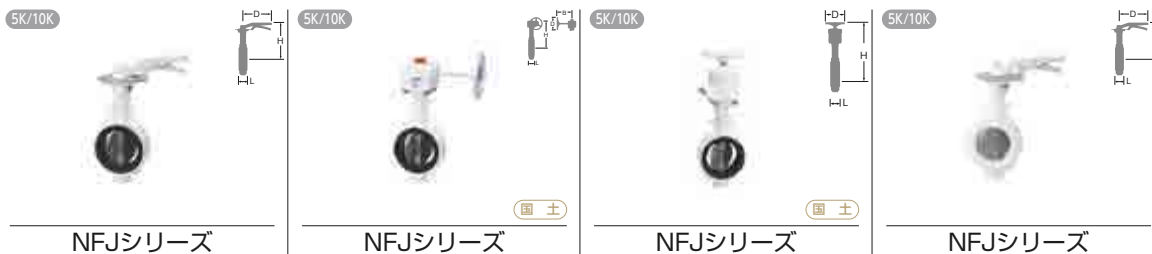

製品記号	10NFJUE				G-10NFJUE				VG-10NFJUE			10NFJUW		
呼び径	L	H	D	B(ギア)	L	H	D	B(ギア)	L	H	D	L	H	D
50	2	43.0	176.0	180.0	43.0	179.0	80.0	122.0	43.0	255.0	110.0	43.0	176.0	180.0
65	2 1/2	46.0	184.0	180.0	46.0	187.0	80.0	122.0	46.0	263.0	110.0	46.0	184.0	180.0
80	3	46.0	194.0	180.0	46.0	213.0	110.0	135.0	46.0	262.0	110.0	46.0	194.0	180.0
100	4	52.0	204.0	180.0	52.0	223.0	110.0	135.0	52.0	272.0	110.0	52.0	204.0	180.0
125	5	56.0	249.0	230.0	56.0	258.0	110.0	150.0	56.0	309.0	170.0	56.0	249.0	230.0
150	6	56.0	261.0	230.0	56.0	270.0	110.0	150.0	56.0	321.0	170.0	56.0	261.0	230.0
200	8				60.0	311.0	170.0	180.0	60.0	390.0	200.0			
250	10				68.0	381.0	250.0	250.0	68.0	461.0	310.0			
300	12				78.0	406.0	250.0	250.0	78.0	480.0	310.0			
ボデー	FCD450-10+ナイロン11ライニング				FCD450-10+ナイロン11ライニング				FCD450-10+ナイロン11ライニング			FCD450-10+ナイロン11ライニング		
ステム	SUS410				SUS410				SUS410			SUS410		
ジスク	SCS13A				SCS13A				SCS13A			SCS13A		
ハンドル	ADC12											ADC12		
Oリング	EPDM				EPDM				EPDM			NBR		
シートラバー	EPDM : はめ込み形				EPDM : はめ込み形				EPDM : はめ込み形			W-NBR : はめ込み形		
操作機	レバー				横形ギア				縦形ギア			レバー		
接続形状	・ウエハ : JIS 5K/10K				・ウエハ : JIS 5K/10K				・ウエハ : JIS 5K/10K			・ウエハ : JIS 5K/10K		
許認可登録/適用規格	JIS B2032規格適合品				JIS B2032規格適合品				JIS B2032規格適合品			JIS B2032規格適合品		
最高許容圧力	圧力-温度基準 : パタ22				圧力-温度基準 : パタ22				圧力-温度基準 : パタ22			圧力-温度基準 : パタ22		
参照頁	配管適用パイプ : パタ30				配管適用パイプ : パタ30				配管適用パイプ : パタ30			配管適用パイプ : パタ30		

バタフライバルブ

ダクタイル鋳鉄製
NFJシリーズ

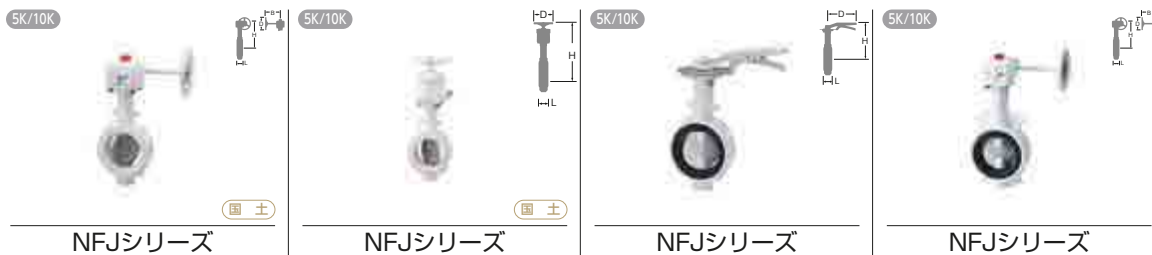

製品記号	G-10NFJUW				VG-10NFJUW			10NFJNE			G-10NFJNE				
呼び径	L	H	D	B(ギア)	L	H	D	L	H	D	L	H	D	B(ギア)	
50	2	43.0	179.0	80.0	122.0	43.0	255.0	110.0	43.0	176.0	180.0	43.0	179.0	80.0	122.0
65	2 1/2	46.0	187.0	80.0	122.0	46.0	263.0	110.0	46.0	184.0	180.0	46.0	187.0	80.0	122.0
80	3	46.0	213.0	110.0	135.0	46.0	262.0	110.0	46.0	194.0	180.0	46.0	213.0	110.0	135.0
100	4	52.0	223.0	110.0	135.0	52.0	272.0	110.0	52.0	204.0	180.0	52.0	223.0	110.0	135.0
125	5	56.0	258.0	110.0	150.0	56.0	309.0	170.0	56.0	249.0	230.0	56.0	258.0	110.0	150.0
150	6	56.0	270.0	110.0	150.0	56.0	321.0	170.0	56.0	261.0	230.0	56.0	270.0	110.0	150.0
200	8	60.0	311.0	170.0	180.0	60.0	390.0	200.0				60.0	311.0	170.0	180.0
250	10	68.0	381.0	250.0	250.0	68.0	461.0	310.0				68.0	381.0	250.0	250.0
300	12	78.0	406.0	250.0	250.0	78.0	480.0	310.0				78.0	406.0	250.0	250.0
ボデー	FCD450-10+ナイロン11ライニング				FCD450-10+ナイロン11ライニング			FCD450-10+ナイロン11ライニング			FCD450-10+ナイロン11ライニング				
ステム	SUS410				SUS410			SUS410			SUS410				
ジスク	SCS13A				SCS13A			FC450-10+ナイロン11ライニング			FC450-10+ナイロン11ライニング				
ハンドル								ADC12							
Oリング	NBR				NBR			EPDM			EPDM				
シートラバー	W-NBR : はめ込み形				W-NBR : はめ込み形			EPDM : はめ込み形			EPDM : はめ込み形				
操作機	横形ギア				縦形ギア			レバー			横形ギア				
接続形状	・ウエハ : JIS 5K/10K				・ウエハ : JIS 5K/10K			・ウエハ : JIS 5K/10K			・ウエハ : JIS 5K/10K				
許認可登録/適用規格	JIS B2032規格適合品				JIS B2032規格適合品			JIS B2032規格適合品			JIS B2032規格適合品				
最高許容圧力	圧力-温度基準 : パタ22				圧力-温度基準 : パタ22			圧力-温度基準 : パタ22			圧力-温度基準 : パタ22				
参照頁	配管適用パイプ : パタ30				配管適用パイプ : パタ30			配管適用パイプ : パタ30			配管適用パイプ : パタ30				

パタフライバルブ
ダクタイル鋳鉄製
NFJシリーズ

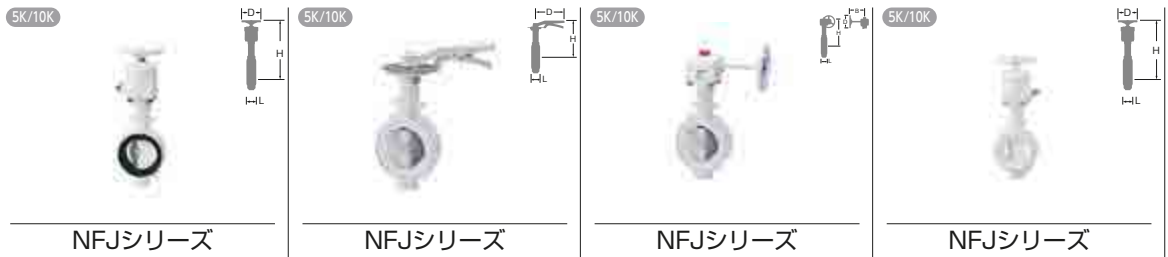

製品記号	VG-10NFJNE			10NFJNW			G-10NFJNW				VG-10NFJNW			
呼び径	L	H	D	L	H	D	L	H	D	B(ギア)	L	H	D	
50	2	43.0	255.0	110.0	43.0	176.0	180.0	43.0	179.0	80.0	122.0	43.0	255.0	110.0
65	2 1/2	46.0	263.0	110.0	46.0	184.0	180.0	46.0	187.0	80.0	122.0	46.0	263.0	110.0
80	3	46.0	262.0	110.0	46.0	194.0	180.0	46.0	213.0	110.0	135.0	46.0	262.0	110.0
100	4	52.0	272.0	110.0	52.0	204.0	180.0	52.0	223.0	110.0	135.0	52.0	272.0	110.0
125	5	56.0	309.0	170.0	56.0	249.0	230.0	56.0	258.0	110.0	150.0	56.0	309.0	170.0
150	6	56.0	321.0	170.0	56.0	261.0	230.0	56.0	270.0	110.0	150.0	56.0	321.0	170.0
200	8	60.0	390.0	200.0				60.0	311.0	170.0	180.0	60.0	390.0	200.0
250	10	68.0	462.0	310.0				68.0	381.0	250.0	250.0	68.0	462.0	310.0
300	12	78.0	487.0	310.0				78.0	406.0	250.0	250.0	78.0	487.0	310.0
ボデー	FCD450-10+ナイロン11ライニング			FCD450-10+ナイロン11ライニング			FCD450-10+ナイロン11ライニング				FCD450-10+ナイロン11ライニング			
ステム	SUS410			SUS410			SUS410				SUS410			
ジスク	FC450-10+ナイロン11ライニング			FC450-10+ナイロン11ライニング			FC450-10+ナイロン11ライニング				FC450-10+ナイロン11ライニング			
ハンドル				ADC12										
Oリング	EPDM			NBR			NBR				NBR			
シートラバー	EPDM：はめ込み形			W-NBR：はめ込み形			W-NBR：はめ込み形				W-NBR：はめ込み形			
操作機	縦形ギア			レバー			横形ギア				縦形ギア			
接続形状	・ウエハ：JIS 5K/10K			・ウエハ：JIS 5K/10K			・ウエハ：JIS 5K/10K				・ウエハ：JIS 5K/10K			
最高許容圧力	圧力-温度基準：パタ22			圧力-温度基準：パタ22			圧力-温度基準：パタ22				圧力-温度基準：パタ22			
参照頁	配管適用パイプ：パタ30			配管適用パイプ：パタ30			配管適用パイプ：パタ30				配管適用パイプ：パタ30			

パタフライバルブ
PFAライニング
LJシリーズ

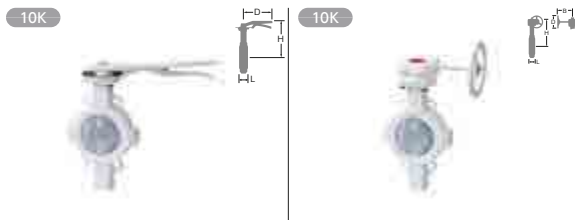

LJシリーズ(PFAライニング) LJシリーズ(PFAライニング)

製品記号	10LJF				G-10LJF			
呼び径	L	H	D	L	H	D	B(ギア)	
50	2	43.0	155.0	230.0	43.0	175.0	110.0	150.0
65	2 1/2	46.0	171.0	280.0	46.0	188.0	110.0	150.0
80	3	46.0	178.0	280.0	46.0	195.0	110.0	150.0
100	4	52.0	182.0	280.0	52.0	200.0	110.0	150.0
125	5	56.0	217.0	350.0	56.0	238.0	170.0	180.0
150	6	56.0	230.0	350.0	56.0	253.0	170.0	180.0
200	8				60.0	287.0	200.0	205.0
250	10				68.0	357.0	310.0	280.0
300	12				78.0	382.0	310.0	280.0
350	14				78.0	444.0	360.0	350.0
400	16				102.0	519.0	500.0	360.0
450	18				114.0	542.0	500.0	360.0
500	20				127.0	589.0	500.0	400.0
600	24				154.0	639.0	500.0	400.0
ボデー	FCD450				FCD450			
ステム	SUS420J2				SUS420J2			
ジスク	ステンレス鋼+PFA				ステンレス鋼+PFA			
ハンドル	FCD450-10							
Oリング	FKM				FKM			
バックアップラバー	FKM				FKM			
シート	PFA				PFA			
操作機	レバー				横形ギア			
接続形状	・ウエハ：JIS 10K				・ウエハ：JIS 10K			
最高許容圧力	1.0MPa				1.0MPa			
温度範囲	-10℃～+150℃				-10℃～+150℃			
参照頁	パタ23				パタ23			

パタフライバルブ
ダクタイル鋳鉄製
DJFシリーズ



DJFシリーズ(フランジ形)

DJFシリーズ(フランジ形)

DJFシリーズ(フランジ形)

DJFシリーズ(フランジ形)

製品記号	G-10DJFU					G-10DJFUE					G-16DJFU					G-16DJFUE				
	呼び径	L	H	D	B(ギア)	L	H	D	B(ギア)	L	H	D	B(ギア)	L	H	D	B(ギア)			
100	4	100.0	214.0	110.0	150.0	100.0	214.0	110.0	150.0	100.0	214.0	110.0	150.0	100.0	214.0	110.0	150.0			
125	5	100.0	239.0	110.0	150.0	100.0	239.0	110.0	150.0	100.0	244.0	170.0	180.0	100.0	244.0	170.0	180.0			
150	6	100.0	252.0	110.0	150.0	100.0	252.0	110.0	150.0	100.0	257.0	170.0	180.0	100.0	257.0	170.0	180.0			
200	8	100.0	288.0	170.0	180.0	100.0	288.0	170.0	180.0	152.0	289.0	170.0	180.0	152.0	289.0	170.0	180.0			
250	10	110.0	369.0	170.0	180.0	110.0	369.0	170.0	180.0	110.0	389.0	310.0	280.0	110.0	389.0	310.0	280.0			
300	12	110.0	394.0	170.0	180.0	110.0	394.0	170.0	180.0	178.0	414.0	310.0	280.0	178.0	414.0	310.0	280.0			
350	14	120.0	445.0	310.0	220.0	120.0	445.0	310.0	220.0	190.0	461.0	360.0	310.0	190.0	461.0	360.0	310.0			
400	16	130.0	500.0	310.0	220.0	130.0	500.0	310.0	220.0	216.0	516.0	360.0	310.0	216.0	516.0	360.0	310.0			
450	18	150.0	524.0	310.0	220.0	150.0	524.0	310.0	220.0	150.0	539.0	360.0	310.0	150.0	539.0	360.0	310.0			
500	20	160.0	589.0	360.0	350.0	160.0	589.0	360.0	350.0	160.0	623.0	500.0	410.0	160.0	623.0	500.0	410.0			
550	22	170.0	613.0	360.0	350.0	170.0	613.0	360.0	350.0	170.0	647.0	500.0	410.0	170.0	647.0	500.0	410.0			
600	24	170.0	637.0	360.0	350.0	170.0	637.0	360.0	350.0	170.0	671.0	500.0	410.0	170.0	671.0	500.0	410.0			
ボデー	FCD450-10					FCD450-10					FCD450-10					FCD450-10				
ステム	SUS420J2					SUS420J2					SUS420J2					SUS420J2				
ジスク	SCS13A					SCS13A					SCS13A					SCS13A				
Oリング	NBR					EPDM					NBR					EPDM				
シートラバー	NBR: はめ込み形 (100 ^φ -450 ^φ) NBR: 焼付け一体形 (500 ^φ -600 ^φ)					EPDM: はめ込み形 (100 ^φ -450 ^φ) EPDM: 焼付け一体形 (500 ^φ -600 ^φ)					NBR: はめ込み形 (100 ^φ -150 ^φ ・250 ^φ ・450 ^φ) NBR: 焼付け一体形 (200 ^φ ・300 ^φ -400 ^φ ・500 ^φ -600 ^φ)					EPDM: はめ込み形(100 ^φ -150 ^φ ・250 ^φ ・450 ^φ) EPDM: 焼付け一体形(200 ^φ ・300 ^φ -400 ^φ ・500 ^φ -600 ^φ)				
操作機	横形ギア					横形ギア					横形ギア					横形ギア				
接続形状	・フランジ: JIS B2239 10K					・フランジ: JIS B2239 10K					・フランジ: JIS B2239 16K					・フランジ: JIS B2239 16K				
最高許容圧力	圧力-温度基準: パタ21					圧力-温度基準: パタ21					圧力-温度基準: パタ21					圧力-温度基準: パタ21				
温度範囲	連続使用: 0℃~+100℃					連続使用: 0℃~+100℃					連続使用: 0℃~+100℃					連続使用: 0℃~+100℃				

パタフライバルブ
鋳鉄製
ダンパー



D型ダンパー

D型ダンパー

A型ダンパー

A型ダンパー

製品記号	10D				GL-10D				10A				GL-10A			
	呼び径	L	H	D	L	H	D	B(ギア)	L	H	D	L	H	D	B(ギア)	
50	2	40.0	183.0	200.0	40.0	198.0	110.0	150.0	40.0	183.0	200.0	40.0	198.0	110.0	150.0	
65	2 1/2	45.0	191.0	200.0	45.0	206.0	110.0	150.0	45.0	191.0	200.0	45.0	206.0	110.0	150.0	
80	3	50.0	198.0	200.0	50.0	213.0	110.0	150.0	50.0	198.0	200.0	50.0	213.0	110.0	150.0	
100	4	60.0	208.0	200.0	60.0	223.0	110.0	150.0	60.0	208.0	200.0	60.0	223.0	110.0	150.0	
125	5	65.0	237.0	280.0	65.0	249.0	170.0	190.0	65.0	237.0	280.0	65.0	249.0	170.0	190.0	
150	6	70.0	247.0	280.0	70.0	259.0	170.0	190.0	70.0	247.0	280.0	70.0	259.0	170.0	190.0	
200	8	80.0	272.0	280.0	80.0	284.0	170.0	190.0	80.0	272.0	280.0	80.0	284.0	170.0	190.0	
250	10	90.0	340.0	350.0	90.0	355.0	170.0	195.0	90.0	340.0	350.0	90.0	355.0	170.0	195.0	
300	12	100.0	365.0	350.0	100.0	380.0	170.0	195.0	100.0	365.0	350.0	100.0	380.0	170.0	195.0	
ボデー	FC250+HCr				FC250+HCr				FC250+HCr				FC250+HCr			
ステム	SUS403				SUS403				SUS403				SUS403			
ジスク	SUS430				SUS430				SUS430				SUS430			
パッキン	膨張黒鉛編組パッキン				膨張黒鉛編組パッキン				膨張黒鉛編組パッキン				膨張黒鉛編組パッキン			
ハンドル	FCD450-10				FCD450-10				FCD450-10				FCD450-10			
操作機	レバー				横形ギア				レバー				横形ギア			
接続形状	・ウエハ: JIS 5K/10K				・ウエハ: JIS 5K/10K				・ウエハ: JIS 5K/10K				・ウエハ: JIS 5K/10K			
最高許容圧力	0.5MPa				0.5MPa				0.5MPa				0.5MPa			
温度範囲	0℃~+230℃				0℃~+230℃				0℃~+230℃				0℃~+230℃			
参照員	・配管適用パイプ: パタ30 ・空圧アクチュエータ付: 自動44				・配管適用パイプ: パタ30 ・空圧アクチュエータ付: 自動44				・配管適用パイプ: パタ30 ・空圧アクチュエータ付: 自動44				・配管適用パイプ: パタ30 ・空圧アクチュエータ付: 自動44			
備考	・高温流体制御用 ・許容漏れ量: 定格Cv値×約3%				・高温流体制御用 ・許容漏れ量: 定格Cv値×約3%				・高温流体制御用 ・許容漏れ量: 定格Cv値×約2%				・高温流体制御用 ・許容漏れ量: 定格Cv値×約2%			

バタフライバルブ
特殊タイプ

175



175



キッツバタ(ねじ込み形)

キッツバタ(ねじ込み形)

製品記号	FV			UV			
	呼び径	L	H	D	L	H	D
15	1/2	47.0	45.0	85.0	43.0	45.0	85.0
20	3/4	51.0	47.0	85.0	47.0	47.0	85.0
25	1	58.0	50.0	85.0	56.0	50.0	85.0
32	1 1/4	67.0	60.0	110.0	63.0	60.0	110.0
40	1 1/2	73.0	64.0	110.0	69.0	64.0	110.0
50	2	82.0	70.0	110.0	77.0	70.0	110.0
ボデー	C3771BE			SCS13A			
ステム	SUS304			SUS304			
ジスク	SUS304+W-NBR			SUS304+W-NBR			
ハンドル	SUS430			SUS430			
Oリング	NBR			NBR			
操作機	レバー			レバー			
接続形状	・ねじ込み：JIS B0203			・ねじ込み：JIS B0203			
最高許容圧力	1.21MPa			1.21MPa			
温度範囲	0℃～+70℃			0℃～+70℃			



特長

■**選べるネックデザイン**

ロング・ショートネックの2タイプから、ニーズに合わせてお選びいただけます。

■**各種規格に合致**

- バタフライバルブの規格として定められているJIS B2032に適合していますので、既設のJIS規格バタフライバルブとの互換性があります。(50^A~300^A) 但し、PPS製ジスクは規格外材料です。
- アクチュエータ取付けフランジはISO 5211規格を採用し、アクチュエータのダイレクトマウントが可能です。
- ギア操作式は公共建築工事標準仕様書にも適合します。(SCS13A ジスク:50^A~300^A)
- 日本水道協会基本基準認証品も製作します。(認証登録番号E-292:EPDMシート*・SCS13A ジスク:40^A~300^A FKMシート・SCS13A ジスク50^A~200^A)・耐塩素EPDMシート*・SCS13A ジスク:40^A~200^A
*EPDMシートは厚生省告示第85号の試験に合格しています。
- 平成20年消防庁告示第31号認定品を取り揃えています。(SCS13Aジスク)

■**施工性が向上**

アルミ合金ダイキャスト製ボデーによる軽量設計により、芯出し作業が容易に行えます。

■**多彩な流体に対応**

- ステンレス鋼(SCS13A)製、およびPPS製ジスクとEPDMシート*を標準仕様としており、幅広い流体に対応します。
*EPDMシートは油に使用できません。
- 給湯ラインに多く含まれる残留塩素に優れた耐性を発揮する三元系フッ素ゴム*FKM製シートも対応いたします。(SCS13Aジスク)
*三元系フッ素ゴムとは、一般的なフッ素ゴム(二元系フッ素ゴム)にPTFEモノマー成分を加えて耐塩素性を向上した給湯・給水ラインでの使用に適したゴムです。
※塩素投入量の増加によって、ゴムシートの腐食が懸念される給水ラインへは耐塩素EPDMのご使用をおすすめいたします。
また給湯ラインにはFKMシートを採用したBJUFのラインアップをご使用ください。
さらに高い腐食性流体には、要部オールステンレスにPTFEシートを採用したUBシリーズや、接液部を全てPFAでライニングしたLJシリーズがございます。
また、塩素投入を行わない場合はEPDMシートを採用したXJMEのラインアップもご使用いただけます。

■**PPS製ジスク (XJシリーズ)**

耐薬品性優れ、高強度・高靱性のPPS樹脂を採用したステンレス鋼製の芯金構造*のPPSジスクです。
*ステンレス鋼製の芯金は、接液しない構造です。

■**安定した操作トルク**

ベアリング採用によりステムのかじりつきを防止し、安定した操作トルクを実現しました。

■**高い結露防止機能**

ロングネックタイプは結露防止型ですので、ギア部の保温工事が不要で、冷水ラインでも結露が発生しにくくなっています。

■**仕様**

- バルブ呼び径……………40^A~300^A

シリーズ	ジスク/シート	製作範囲
BJ	SCS13A/EPDM	40 ^A ~300 ^A
	SCS13A/FKM	50 ^A ~200 ^A
	SCS13A/耐塩素EPDM	40 ^A ~200 ^A
XJ	PPS+SCS13A/EPDM	40 ^A ~200 ^A

- 適用フランジ……………JIS 5K/10K
- 最高許容圧力……………1.0MPa

■**圧力-温度基準(P-T特性)**

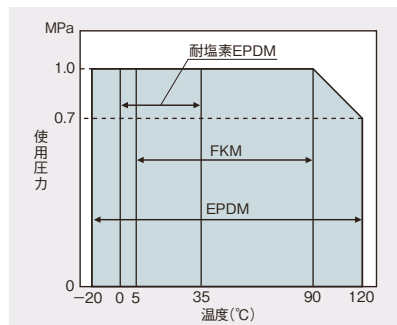

■**流量特性**

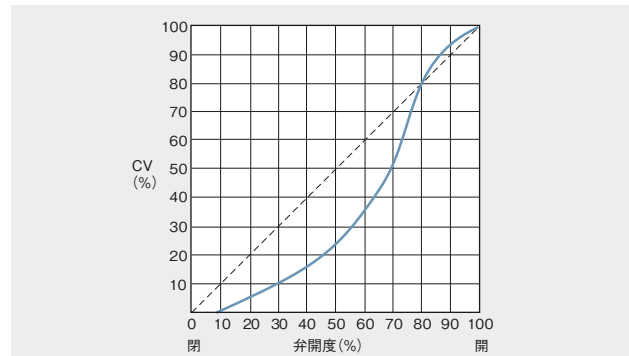

■**Cv値 (BJシリーズ)**

呼び径	定格Cv値
A	77
40	132
50	305
65	459
80	787
100	1110
125	1530
150	3070
200	4350
250	6860
300	

■**圧力損失表 (バルブ全開時:清水の場合)**

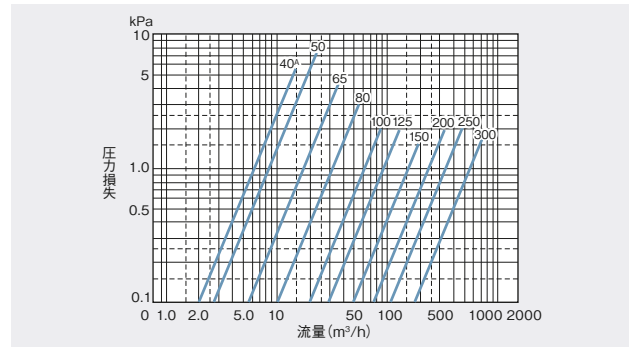

■**結露試験**

ロングネックバタフライバルブの結露防止性能を、当社試験装置にて測定しました。この試験においてギア操作機下部の表面温度と、雰囲気温度(周囲温度)および相対湿度(周囲湿度)を測定し、得られた値から結露防止範囲を予測しました。

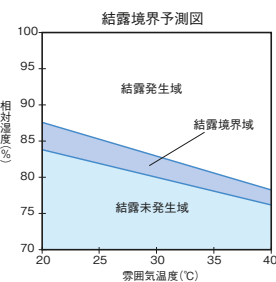

■**結露試験条件**

- 冷水温度:+5°C
- 雰囲気温度:+20°C~+40°C
- 保温:50mm (JIS A 9501)のグラスウールでギア部のみ露出
(注1)グラフは、恒温恒湿槽での限られた実験値に基づくため、絶対的な数値ではありません。周囲の空気移動や温度・流体温度および保温などの条件により、結露防止性能に変化が生じることがあります。
(注2)精度面においては、境界域の上下限值に対して±5%程度の誤差を見込む必要があります。

●**使用流体温度範囲**

- EPDMシート……………-20°C~+120°C
(流体の凍結なきこと)
- FKM給湯用シート……………+5°C~+90°C
- 耐塩素EPDMシート……………0°C~+35°C
- EPDM連続使用温度範囲……………-20°C~+100°C
- 面間寸法……………JIS B 2002(2032)46系列



特長

■洗浄処理または禁油処理が選べます。

●バルブ内部に油脂類や塵等が付着していることを嫌う純水用に用いるバタフライバルブとして必要に応じた処理が選べます。

■仕様

- バルブ呼び径
 - (G-)10BJUE・(G-)10BJSUE洗浄処理40^A~300^A
 - (G-)10XJPE・(G-)10XJSPE洗浄処理40^A~200^A
 - (G-)10BJUE・(G-)10BJSUE禁油処理レベル240^A~200^A
 - (G-)10XJPE・(G-)10XJSPE禁油処理レベル240^A~300^A
- 最高許容圧力
 - (G-)10BJUE・(G-)10BJSUE洗浄処理1.0MPa
 - (G-)10XJPE・(G-)10XJSPE洗浄処理1.0MPa
 - (G-)10BJUE・(G-)10BJSUE禁油処理レベル20.7MPa
 - (G-)10XJPE・(G-)10XJSPE禁油処理レベル20.7MPa
- 使用流体温度範囲0℃~+100℃
- 連続使用温度範囲0℃~+100℃
- 面間寸法JIS B 2002(2032)46系列

■圧力-温度基準(P-T特性)

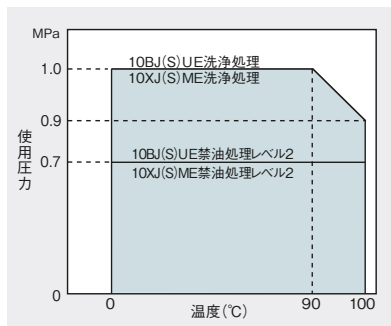

■Cv値(BJ)

呼び径		定格Cv値
B	A	
40	1 1/2	77
50	2	132
65	2 1/2	305
80	3	459
100	4	787
125	5	1110
150	6	1530
200	8	3070
250	10	4350
300	12	6860

■Cv値(XJ)

呼び径		定格Cv値	呼び径		定格Cv値
A	B		A	B	
40	1 1/2	77	125	5	1100
50	2	99	150	6	1820
65	2 1/2	205	200	8	2780
80	3	372	250	10	4350
100	4	723	300	12	6860

※PPS製ジスクにつきましては、お問合せください。

■キッツの処理レベルと定義

処理レベル	キッツの定義(本製品の本体部分に関する処理レベルの定義です。*1)
洗浄処理	完成品のまま清浄な溶剤に浸漬させて、弁接液部の洗浄を行います。 表面の油分は除去されますが、塗布された塗布剤は完全には除去されません。
禁油処理レベル2	部品で溶剤にて洗浄を行います。 油分の除去を目的とした洗浄です。

※1 レバーやギア、アクチュエータの部品には、油脂や塗布剤が使用されています。

注意

●「禁油・禁水仕様」の製品を購入される場合は、購入前に必ず当社より「禁油・禁水処理要領書」を入手し、その内容を確認してください。また、製品の種類によっては、禁油・禁水仕様の対応が出来ない場合がありますので、ご不明な点は事前に当社へご相談ください。流体中へのゴムの削りかすなどの混入を嫌う使用条件では、バルブの下流側にフィルタを設置して除去して頂くかベローズバルブを使用してください。

●BJ・XJシリーズはゴムライニング管に使用できません。このバルブはフランジによる圧縮力によってゴムシートが押し付けられてフランジシールする構造ですので、フランジ接合面のゴムライニングが施されていると圧縮力が過大または過小になり、バルブの作動トルク増加、シール部材の劣化、外部漏れなどを発生します。



特長

■各種規格に適合 (50A~600A)

- バタフライバルブの規格として定められているJIS B 2032に適合していますので、既存のJIS規格バタフライバルブとの互換性があります。
- 上部のフランジの寸法はISO 5211を採用しており、アクチュエータの互換性を発揮します。
- ギア操作式は公共建築工事標準仕様書にも適合します。
- 日本水道協会基本基準認証品も製作します。(認証登録番号 E-303:SCS13Aジスク・EPDMシート・50A~300A)
- NBR・EPDMシートは、厚生省告示第85号の試験に合格しています。
- 平成20年消防庁告示第31号認定品を取り揃えています。

■高性能を実現

- 球面シートの採用により内周にムラなく均等な力で接触することで、低トルク化を実現、耐久性も向上しました。
- ジスク形状はFEM解析により、抵抗の少ない薄型流線形状としました。
- 小サイズ50A~300Aは焼付けシート構造を採用しており、ボデーゴムシートが一体形のため、高流速および30Torr真空ラインでの使用が標準品で可能です。
呼び径40Aおよび350A以上は、はめ込みシート構造ですが、ゴムシート外周とボデー内周の凸凹がはまり合い、シートのズレを防止することで安定したシール性を実現しました。さらにオプション対応仕様(ゴムシートとボデーの接着)により300A以下と同様の性能が確保できます。
- 全サイズにステムベアリングを採用し、操作性と耐久性を向上しています。
- ゴムシートは封止性能が高いワイドシール構造を採用しています。

■軽量化を追求

- 配管時の作業性を重視した軽量設計です。
200A以下では当社従来品から約30%の軽量化を実現しました。(手動弁の場合)

■豊富なバリエーション

- 3種類のジスク材(FCD450-10+ENP-SCS13A-SCS14A)と2種類のシート材(NBR・EPDM)の組合せによる豊富なバリエーションで、多彩な流体に対応できます。
- 結露対策型もオプション対応できます。

■安全にも細かな気配り設計

- ステム飛出し防止構造を採用しています。
- ゴムシートで、球面シールと軸部シールの2段階で軸封止をしています。

仕様

- バルブ呼び径 40A~800A
- 適用フランジ 5 D J (450A~600A) ... JIS 5K
10DJ (40A~400A) ... JIS 5K および JIS 10K (450A~800A) ... JIS 10K
16DJ (50A~600A) ... JIS 16K
20DJ (50A~600A) ... JIS 20K
- ※JIS 5Kフランジの40A~400Aには、10K用の10DJをご使用ください。
- 最高許容圧力 5 D J 0.5MPa
10DJ 1.0MPa (消防設備用: 1.4MPa)
16DJ 1.6MPa
20DJ 2.0MPa

■圧力-温度基準 (P-T特性)

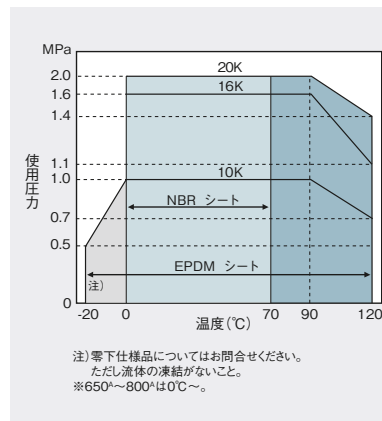

■Cv値

呼び径		定格Cv値
A	B	
40	1 1/2	77
50	2	124
65	2 1/2	270
80	3	397
100	4	671
125	5	1013
150	6	1532
200	8	2792
250	10	4025
300	12	6010
350	14	7525
400	16	10080
450	18	13120
500	20	15990
600	24	23690

■流量特性曲線

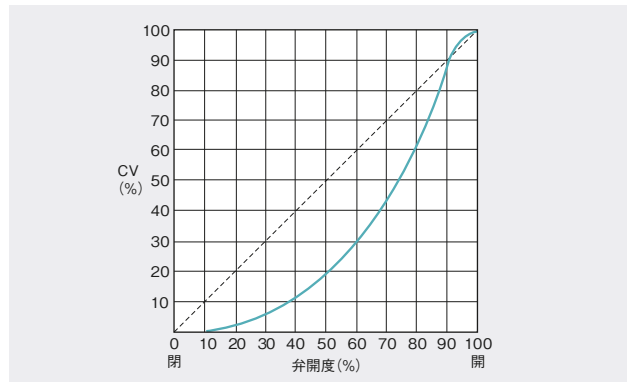

■圧力損失表 (バルブ全開時:清水の場合)

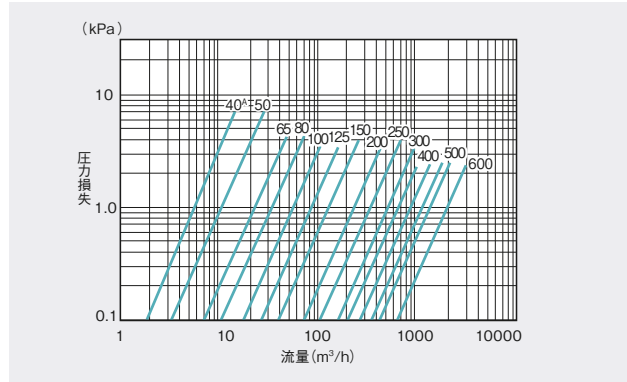

- 使用温度範囲 NBRシート 0°C~+70°C
EPDMシート -20°C~+120°C
(流体の凍結なきこと)
※650A~800Aは0°C~。
- EPDMシート連続使用温度範囲 -10°C~+100°C
※-10°C未満でご使用される場合については、お問い合わせください。
- 面間寸法 JIS B 2002 (2032) 46系列



G-10DJKUE150^A 結露境界予測図

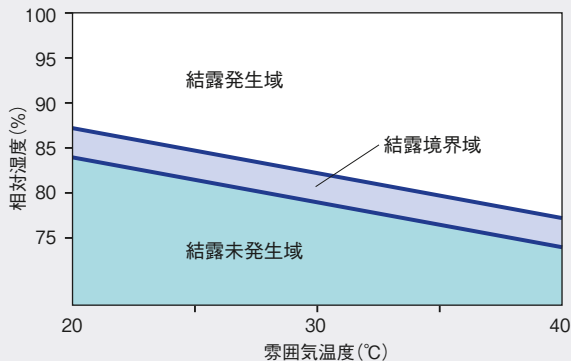

- 結露試験条件
- ・冷水温度……+5℃
- ・雰囲気温度……+20~+40℃
- ・保温……50mm(JIS A9501)のグラスウールでギア部のみ露出

G-10DJKUE600^A 結露境界予測図

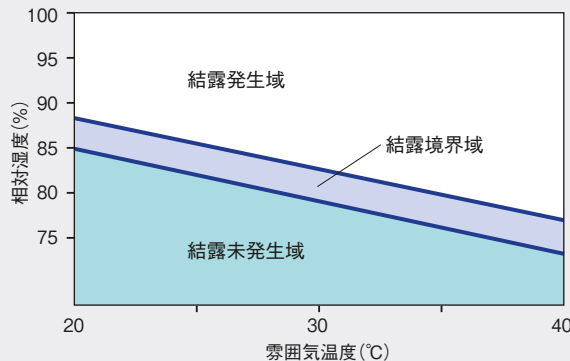

- (注1) グラフは、恒温恒室槽での限られた実験値に基づいたため、絶対的な数値ではありません。周囲の空気移動や湿度・流体温度および保温等の条件により、結露防止性能に変化が生じることもあります。
- (注2) 精度面においては、境界域の上下限値に対して±5%程度の誤差を見込む必要があります。



特長

■ラバーシートについて

- 特殊構造と独自の製造方法により大口径までシートは容易に交換可能です。

■シール性について

- フランジ面のシールはゴム物性と形状のバランスにより安定したシール性能を発揮します。
- グラウンド漏れは、球面座とグラウンドシールでシャットします。球面座は弁体の天地座とシートの天地座双方が球面形状を有し、これらの球面部分がマッチして均一された圧力で圧縮されシール性を保ちます。シートの天地座とグラウンドシールは一体となっているためステムは流体に触れることはありません。
- 弁座シールは、球面座シールとフラット形状シートと裏リブ機構および独自配合ゴムにて長寿命で安定したシールをします。

仕様

- バルブ呼び径 10SA ……………650^A~1200^A
16SA ……………650^A~1000^A
- 適用フランジ 10SA ……………JIS 10K
16SA ……………JIS 16K
(JIS B 2239 1996年版)
- 最高許容圧力 10SA ……………1.0MPa
16SA ……………1.6MPa
- 使用温度範囲 ……………-20℃~+120℃
(流体の凍結なきこと)
- 連続使用温度範囲 ……………0℃~+100℃
※詳細はP-T特性による
- 面間寸法 1000^A以下……………JIS B 2002 46系列
1100^A以上……………メーカースタンダード

用途

アクチュエータと各種材料との組合せにより、水処理、海水淡水化、空調、DHC(地域冷暖房)等の幅広い分野において、ON-OFF弁またはコントロール弁として使用できる汎用で高品質なバタフライバルブです。ウエハ形バタフライバルブですが、10SAの650^A以上はJIS 10Kフランジにフランジ形としても接続可能です。

■圧力-温度特性(P-T特性)

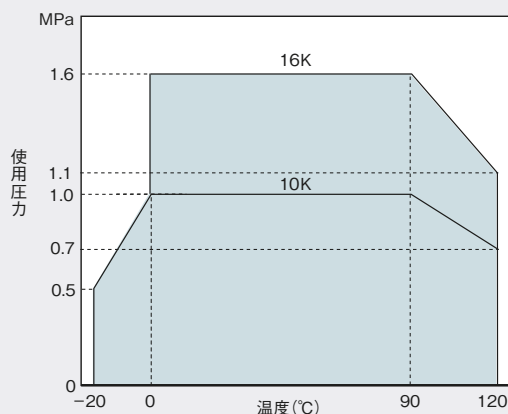

(注) 零下仕様品についてはお問合せください。ただし流体の凍結がないこと。

FJ・NFJシリーズ



特長

■赤水を発生させません

防食性能の高いステンレスジスクを採用し、バルブから赤水発生を防止します。

■JIS面間寸法に準拠

面間寸法はJIS B 2032の46系列を適用しています。

■JIS 5K、10Kフランジに配管可能

JIS 5KフランジならびにJIS 10Kフランジに配管可能です。

■ISO5211に準拠

アクチュエータフランジとステム角寸法は、ISO5211を適用しています。

■スムーズな開閉操作

ステムおよびボトムステムとボデーの摺動部に、樹脂ベアリングを装着し、バルブの開閉操作を安定させます。

■ボデーの腐食を防ぎます (NFJシリーズ)

防食性能の高いナイロン11をライニングし、バルブ本体のロングライフ化を実現します。

(NFJシリーズのライニングは(社)公共建築協会機械設備工事共通仕様書を適用しています。)

■安定した封止性能 (NFJシリーズ)

耐久性に優れたEPDMシートを採用していますので、長期間にわたって封止性能を保持します。また、本製品のEPDMシートは厚生労働省公示第85号の試験に合格しています。

(各流体に対するEPDMシートの適否については、バタ30を参照ください。)

■耐油性に優れたフッ素ゴムシート (FJシリーズ)

耐油性、耐薬品性に優れたフッ素ゴムシートをFJシリーズとしてラインナップしています。

仕様

- 最高許容圧力……………1.0MPa
0.5MPa (FJ350^A~600^A)
- 使用温度範囲
EPDMシート/SCS13Aジスク……………0℃~+60℃ (NFJシリーズ)
EPDMシート/FCD450-10+ナイロンジスク…0℃~+40℃ (NFJシリーズ)
FKMシート/SCS13Aジスク……………5℃~+90℃ (FJシリーズ)
- 面間寸法……………JIS B 2032 46系列
- 適用フランジ……………JIS 5K/10K

■主要部品材料 (NFJシリーズ)

部品名	材料
ボデー	FCD450-10+ナイロン11ライニング
ステム	SUS410
ジスク	SCS13A/FCD450-10+ナイロン11ライニング
シート	EPDM/W-NBR
O-リング	EPDM/NBR
プラグ	ZDC2
ボトムステム	SUS410

■主要部品材料 (FJシリーズ)

部品名	材料
ボデー	FCD450-10
ステム	SUS410
ジスク	SCS13A
シート	FKM
O-リング	FKM
プラグ	ZDC2
ボトムステム	SUS410

詳細については、納入品図面をご覧ください。

■圧力-温度基準 (P-T特性)

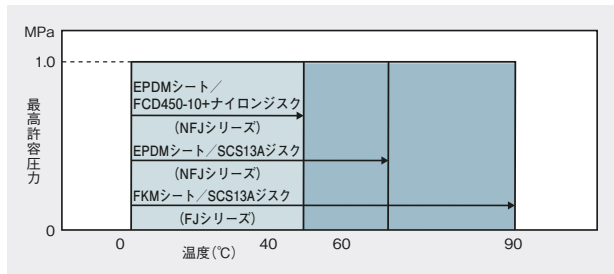

※FJシリーズ：5℃~
FJ350^A~600^A：最高使用圧力 0.5MPa

■Cv値 (NFJ)

呼び径		定格Cv値
A	B	
50	2	89
65	2 ¹ / ₂	247
80	3	416
100	4	886
125	5	1256
150	6	1768
200	8	2903
250	10	4025
300	12	6010

■Cv値 (FJ)

呼び径		定格Cv値
A	B	
50	2	132
65	2 ¹ / ₂	305
80	3	459
100	4	787
125	5	1110
150	6	1530
200	8	3070
250	10	4350
300	12	6860

■流量特性曲線

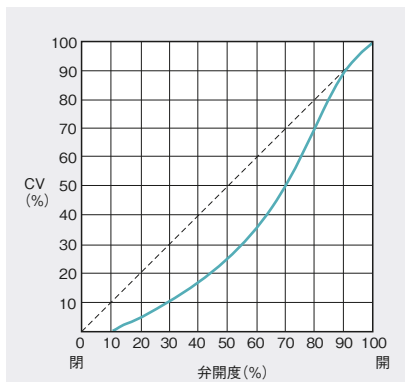

■圧力損失表 (バルブ全開時:清水の場合)

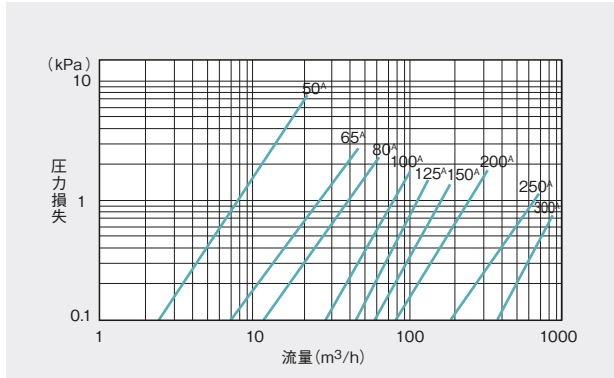

LJシリーズ | 高腐食性流体に対応



特長

- 激しい腐食流体には、非金属や不活性材質（例えば、ガラス、フッ素樹脂など）だけが対処できます。このような激しい腐食流体のラインで、適切な運転を行うには、信頼性の高い材料を選定する必要があります。この条件に耐えられるのがPFAライニングのLJシリーズバタフライバルブです。LJシリーズバタフライバルブのジスクはPFAによりライニングされております。また、ボデー内面および内部部品も、PFA製シートにより覆われており、PFA以外の材料が流体に触れることはありません。

仕様

- バルブ呼び径……………50^A~600^A
- 製品記号……………10LJF
- クラス……………10K
- 最高許容圧力……………1.0MPa
- 使用温度範囲……………-10°C~+150°C
※詳細はP-T特性による
- 適用フランジ……………JIS 10K
オプション:JIS 5K, ASME 150
- 管接続形状……………ウエハ

Cv値

呼び径		定格Cv値
A	B	
50	2	92
65	2½	169
80	3	312
100	4	536
125	5	871
150	6	1400
200	8	2724
250	10	4217
300	12	6582
350	14	8333
400	16	10176
450	18	14113
500	20	18391
600	24	28683

HRDJシリーズ | 高レンジアビリティを実現



特長

- ジスクは全閉用ジスク部と低開度コントロール用ジスク部を併せ持つことにより、タイトシャット・高レンジアビリティを実現しています。また、圧力室を設けることにより、キャビテーションを抑制し、耐騒音性能を向上しています。
- 低開度コントロール用ジスク部とフィン部分にマルチホールを設けることにより、流量調節に理想的なイコールパーセント特性に近い流量特性を發揮します。
- 加硫接着シートは、高流速流体の制御に適し、噴流によるエロージョンが発生しにくい構造です。

仕様

- バルブ呼び径……………50^A~300^A
- 最高許容圧力……………10HRDJシリーズ：1.0MPa
20HRDJシリーズ：2.0MPa
(許容締切差圧1.0MPa)
- 使用流体温度範囲 EPDMシート……………0°C ~+120°C
(流体の凍結がないこと)
- EPDMシート連続使用温度範囲……………0°C~+100°C
※詳細はP-T特性による
- レンジアビリティ……………160:1
- 流量特性……………イコールパーセント特性
- シール性能……………タイトシャットオフ
- 面間寸法……………JIS B2032 46系列
- 適用フランジ……………10HRDJシリーズ：JIS 5K/10K
20HRDJシリーズ：JIS 20K

Cv値

呼び径		定格Cv値
A	B	
50	2	74.2
65	2½	167.0
80	3	258.5
100	4	454.2
125	5	713.9
150	6	1015.7
200	8	1986.6
250	10	2919.0
300	12	4642.0

圧力-温度基準(P-T特性)

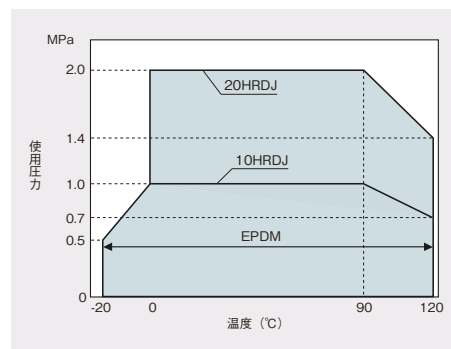



特長

■要部ステンレス+PTFEシートリングで種々の流体に対応可能です。

●要部すべてにステンレス鋼を採用し、シート材料には、耐薬品性に優れたPTFEを採用しています。したがって、ゴムシートでは対応不可能であった流体にも使用可能です。(「各種流体とジスク・シート材料の適否表」をご参照ください。)

■二重偏心構造により安定したシール性能を保ちます。

●二重偏心構造により開閉時の、ジスクとシートの接触を最小限に抑えています。そのため、シートの摩耗が少なく、長期にわたって安定したシール性能を保ちます。(図1)

■パッキンの増締めが簡単です。

●操作機を取外すことなくパッキンを増締めすることが可能です。(図2)

■各種規格に合致

- 公共建築工事標準仕様書に適合しています。
(GL-10UB 50A~300A・GL-16UB 50A~300A)
- 日本水道協会基本基準認証品も製作いたします。
(認証番号:E-238・GL-10UB 50A~200A)
- 水道施設浸出性能適合品も製作いたします。
(10UB 50A~150A・GL-10UB 50A~600A)
- SAS358規格品も製作いたします。
(10UB 65A~150A・GL-10UB 65A~150A)

二重偏心構造図

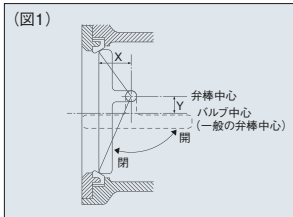

グランドボルト増締め要領

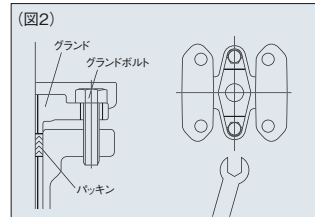

仕様

※各種流体とジスク・シートの適否表をご参照ください。

- バルブ呼び径40^A~600^A
- 適用フランジ
5 UBJIS 5K
10UBJIS 10K
16UBJIS 16K
150UBASME クラス150
- 最高許容圧力
5 UB0.7MPa
10UB1.4MPa
16UB (40^A~300^A)2.0MPa
(350^A~600^A)1.4MPa
150UB (1 1/2^B~12^B)1.9MPa
(14^B~24^B)1.4MPa
- 使用温度範囲 PTFEシート-29℃~+160℃
カーボンファイバー入PTFEシート-29℃~+200℃
※詳細はP-T特性による(流体の凍結なきこと)
- 面間寸法
40^A~150^AJIS B 2002 46系列
200^A~600^AJIS B 2002 47系列

■圧力-温度基準 (P-T特性)

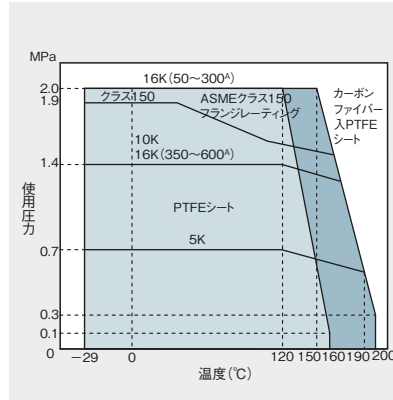

■Cv値

呼び径		定格Cv値
A	B	
40	1 1/2	38
50	2	83
65	2 1/2	175
80	3	255
100	4	460
125	5	722
150	6	1180
200	8	2240
250	10	3660
300	12	5640
350	14	7060
400	16	9390
450	18	12300
500	20	15300
600	24	22900

■流量特性

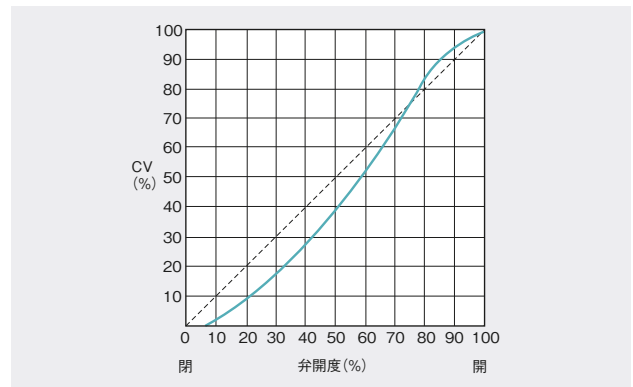

■圧力損失表 (バルブ全開時:清水の場合)

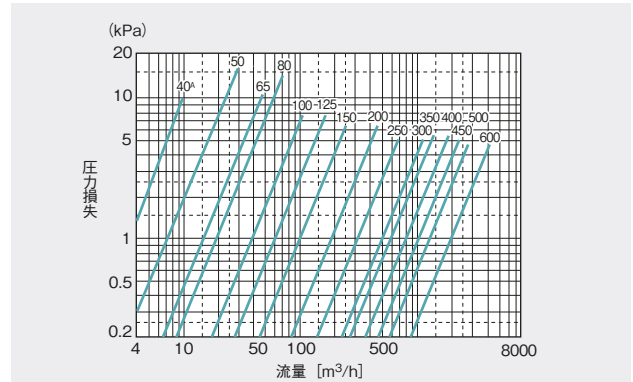

注意

- UBシリーズは、配管施工時には、下記に指定したガスケットをご使用ください。
【ガスケットの種類】 ・非石綿ジョイントシートガスケット
・強化充填材入りPTFEシートガスケット
(PTFE包みガスケット、渦巻きガスケット、金属製ガスケットは使用できません。)
- 【ガスケットの形状】 ・全面形ガスケット
・リングガスケット(全面座フランジ・平面座フランジ用)
- 【ガスケットの寸法】 ・JIS B2404 規格品(ただし、ガスケットの厚みは3mm以上)
・ASME B16.21 規格品(ただし、ガスケットの厚みは3mm以上)
- UBシリーズは、遊合型フランジ (ラップジョイント+スタブエンド・管端つば出しステンレス鋼管継手) には使用できません。

- UBシリーズは、大平面座フランジにご使用いただけない場合があります。
JIS 5K RFフランジ:使用不可。
JIS 10K RFフランジ:使用可。ただしフランジとバルブの中心をしっかりと合わせてください。
JIS 16K RFフランジ:使用可。ただしフランジとバルブの中心をしっかりと合わせてください。
Class 150 RFフランジ:使用不可。
- UBシリーズは、ゴムライニング管には使用できません。
- UBシリーズは、流れ方向が決まっています。ボデーに表示してある矢印が、「バルブ閉時の高圧側→バルブ閉時の低圧側」の向きになるように配管してください。(矢印は、ボデー駆動部合わせ面の側面部に表示しています)
- UBシリーズはグランド構造を採用しています。応力緩和によりグランド部から漏洩が確認された場合は増し締めを実施してください。
- UBシリーズを保温して使用される場合、増し締めを可能にするためグランド部を覆わないように保温してください。



特長

- **RPTFEシートリングで種々の流体に対応可能です。**
 - シート材料には、耐薬品性に優れたRPTFEを採用しています。したがって、ゴムシートでは対応不可能であった流体にも使用可能です。(「各種流体とジスク・シート材料の適否表」をご参照ください。)
- **二重偏心構造により安定したシール性能を保ちます。**
 - 二重偏心構造により、開閉時のジスクとシートの接触を最小限に抑えています。そのため、シートの摩耗が少なく、長期にわたって安定したシール性能を保ちます。(図1)
- **パッキンの増締めが簡単です。**
 - 操作機を取外すことなくパッキンを増締めすることが可能です。(図2)
- **独自のシート形状(特許取得)による高耐久性**
- **両流れ対応**
 - 流れ方向は正流及び逆流の両方向で閉止できるバルブです。但し、推奨流れ方向はリテーナ側加圧とします。
- **市販品配管ガスケットに対応**
 - 配管ガスケットは各種規格品のジョイントシート形(厚みは1.5mm以上)、渦巻形、PTFE包み形ガスケットが使用可能です。
- **上部フランジの寸法はISO 5211を採用**

二重偏心構造図

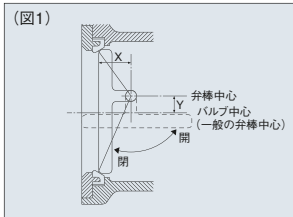

グランドボルト増締め要領

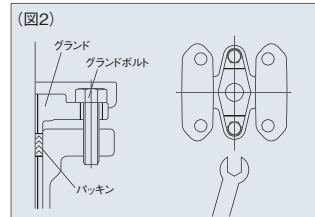

仕様

- バルブ呼び径 SHB 50^A~300^A
UHB 40^A~300^A
- 適用フランジ 5UHB JIS 5K
10SHB・10UHB JIS 10K
16SHB・20UHB JIS 16K / 20K接続可
30SHB JIS 30K
150SHB・150UHB ASME クラス150
- 最高許容圧力 5UHB 0.7MPa
5UHB/ハイパタイト®(変性PTFE)シート 0.7MPa
10SHB・10UHB 1.4MPa
10UHB/ハイパタイト®(変性PTFE)シート 1.0MPa
16SHB・20UHB 2.0MPa
30SHB 3.0MPa
150SHB 1.72MPa
150UHB 1.9MPa
- 使用温度範囲 SHB -10℃~+200℃
UHB -29℃~+200℃
- 面間寸法 JIS B 2002 46系列
- 流れ方向 両方向流れ ※推奨流れ:リテーナ側加圧方向
※30SHB:片流れ(リテーナ側加圧)
- 対応ガスケット(市販品) ジョイントシート(厚さ1.5mm以上)
渦巻きガスケット・包みガスケット
- 自動弁 お問い合わせください

■ 圧力-温度基準(P-T特性)

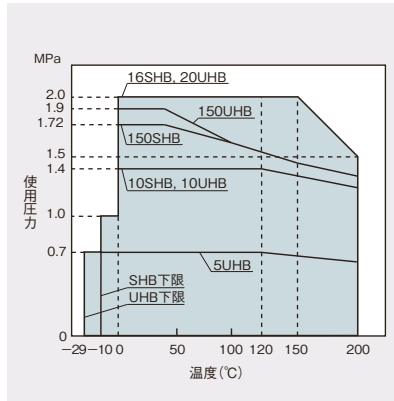

■ Cv値

呼び径		定格Cv値
A	B	
40	1 1/2	31
50	2	64
65	2 1/2	112
80	3	199
100	4	372
125	5	569
150	6	838
200	8	1669
250	10	2827
300	12	4502

■ 流量特性

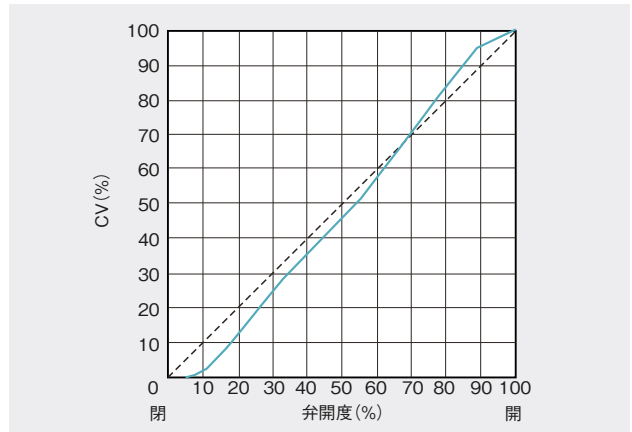

■ 圧力損失表(バルブ全開時:清水の場合)

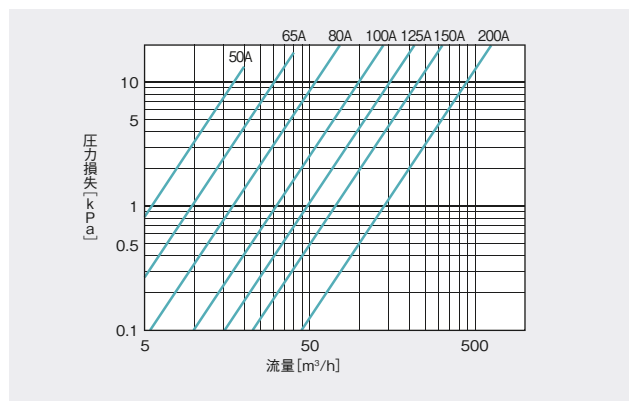

注意

- バルブの取付方向は、ボデー表示の矢印を以下の方向になるように配管ください。
- 両流れ方向でご使用の場合は、より高い差圧の流れ方向を上記のバルブの矢印に合わせてください。
- 配管ガスケットは各種規格品のジョイントシート形(厚みは1.5mm以上)、渦巻形、PTFE包み形ガスケットが使用可能です。
- スタブエンド(ラップジョイント、管端つば出しステンレス鋼管継手)は使用できません。
- HBシリーズはグランド構造を採用しています。ご使用前にグランド部のボルトを増し締めしてください。増し締めの際は片締めに注意し、操作が極端に重くならないようご注意ください。またご使用中に応力緩和によりグランド部から漏洩が確認された場合も増し締めを実施してください。
- HBシリーズを保温して使用される場合、増し締めを可能にするためグランド部を覆わないように保温してください。

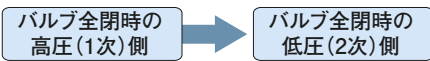



特長

■CPDシリーズ(メタルシート、RTFEシート)

CPCシリーズ(JIS 30K ゴムシート)

- API609に準拠
- 本体材料は鋳鋼(WCB)とステンレス鋼(CF8M)をラインナップ。
- RTFEシート(強化フッ素樹脂)及びメタルシートをラインナップ。
- バルブ呼び径:50^A~600^A*
- 面間寸法:API609 カテゴリーB クラス150
*650^A以上については別途お問い合わせください。

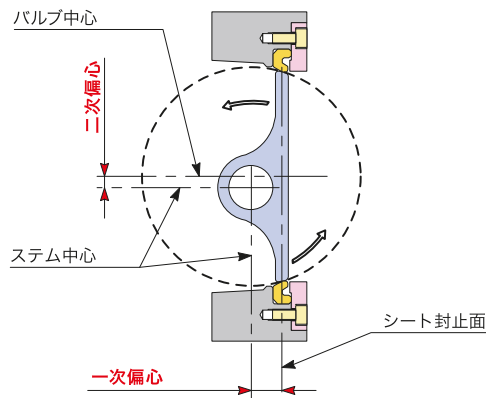

■主要部品材料(CPDシリーズ:メタルシート)

部品名	本体材質 ステンレス鋼	本体材質 鋳鋼
ボデー	A351 Gr. CF8M	A216 Gr. WCB
ステム	630SS	630SS
ジスク	A351 Gr. CF8M+STL	A351 Gr. CF8+STL
パッキングランド	A351 Gr. CF8M	A351 Gr. CF8
シート	316LSS+ENP	316LSS+ENP
パッキン	膨張黒鉛	膨張黒鉛
リテーナリング	316SS	304SS
ブッシュ	316SS	316SS
エンドカバーガスケット	膨張黒鉛	膨張黒鉛

※上表は仕様例です。その他の仕様については、別途お問い合わせください。

■CPTシリーズ<三重偏心形>

- API609に準拠
- ジスクとシートの摺動が極めて少なく、耐久性能に優れる。
- ラミネートシートにより、封止性能が安定。
- メタルシートも対応可能。(お問い合わせください)
- 広範囲の圧力-温度に対応可能。(お問い合わせください)

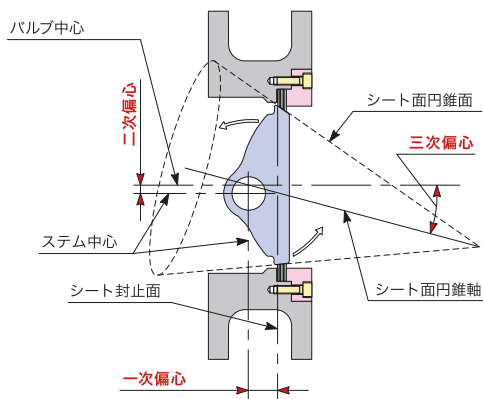

■主要部品材料

部品名	材 料
ボデー	A216 Gr. WCB, A351 Gr. CF8M
ステム	630SS
ジスク	A216 Gr. WCB + STL, A351 Gr. CF8M + STL
シート	316LSS + グラファイト

※上表は仕様例です。その他の仕様については、別途お問い合わせください。

注意

- バルブの取付方向は、ボデー表示の矢印を以下の方向になるように配管ください。

バルブ全閉時の
高圧(1次)側

バルブ全閉時の
低圧(2次)側

- スタブエンド(ラップジョイント、管端つば出しステンレス鋼管継手)は使用できません。
- CPシリーズはグランド構造を採用しています。ご使用前にグランド部のボルトを増し締めしてください。増し締めの際は片締めに注意し、操作が極端に重くならないようご注意ください。またご使用中に応力緩和によりグランド部から漏洩が確認された場合も増し締めを実施してください。
- CPシリーズを保温して使用される場合、増し締めを可能にするためグランド部を覆わないように保温してください。
- CPCシリーズはフランジ内径が特殊となります。詳細はお問い合わせください。

キッツバタシリーズ(FV・UV) | 小口径配管に液溜りにくいポケットレス設計

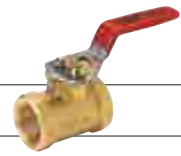

特長

■液溜りにくいポケットレスのクリーン設計

●フルポート構造で、ボール弁のようにポケットに流体が残留せず、食品衛生法をクリアするゴムシートを採用しています。

■バタフライバルブ初のねじ込み形

●管接続が容易なねじ込み形ですので、広範な分野の小口径配管ラインに採用いただけます。

■小型・軽量設計

●同口径のボールバルブと比較し、軽量は約1/4、面間寸法は約2/3、バルブ高さは約3/4というコンパクト設計です。(当社製品比)

■シール性の高いW-NBRシート

●シートは弾性に富むW-NBRを採用、シール性が極めて高く、空気・ガスなど高いシール性が要求される流体ラインに適します。

■シール部の自己清浄機能

●ジスキの弾性効果で開閉の際にシール部の汚れを取り去る自己清浄機能を持っています。

■流量コントロールが可能

●中間開度で固定できるバルancingストップ機構付きで、しかも開度目盛りにより、安定した流量コントロールが可能です。

■精密なロストワックス鑄造

●ステンレス鋼製品のボデーは、精密なロストワックス鑄造で、滑らかな表面によりゴミなども付着しにくく、きれいな配管ラインを構成します。

仕様

- バルブ呼び径……………1/2^B~2^B
- 製品記号……………FV/UV
- 接続形式……………ねじ込み形(JIS B 0203)
- 最高許容圧力……………1.21MPa
- 使用温度範囲……………0℃~+70℃
- 面間寸法……………キッツ標準

Cv値

呼び径		定格Cv値
A	B	
15	1/2	8.7
20	3/4	21
25	1	39
32	1 1/4	66
40	1 1/2	94
50	2	176

■バタフライバルブ

鑄鉄製ダンパー | メタルジスクとメタルシートにより最高230℃までの、高温流体などを流量調整



特長

■本製品はメタルジスクとメタルシート(硬質クロムめっき)を採用しており、高温流体などの流量調整に適しています。

Cv値

呼び径		定格Cv値
A	B	
50	2	104
65	2 1/2	174
80	3	348
100	4	557
125	5	905
150	6	1183
200	8	2575
250	10	4037
300	12	6264

仕様

- バルブ呼び径……………50^A~300^A
- 適用フランジ……………JIS 5K/10K
- 最高許容圧力……………0.5MPa
- 使用温度範囲……………0℃~+230℃
- 面間寸法……………キッツ標準
- シート漏れ量……………定格Cv値の約3%(D型ダンパー)
定格Cv値の約2%(A型ダンパー)

※全閉時にシート漏れを許容している製品です。

KITZバタフライバルブ 配管用六角ボルト・ナット

鋳鉄製フランジ以外に使用するボルト寸法です。

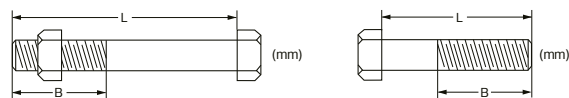

バルブシリーズ名		BJシリーズ/XJシリーズ/DJシリーズ/NFJシリーズ/FJシリーズ/HRDJシリーズ															
クラス		JIS 5K				JIS 10K				JIS 16K				JIS 20K			
A	B	サイズ	L	B	本数	サイズ	L	B	本数	サイズ	L	B	本数	サイズ	L	B	本数
40	1 1/2	M12	75	30	4	M16	85	38	4	—	—	—	—	—	—	—	—
50	2	M12	90	30	4	M16	95	38	4	M16	95	38	8	M16	100	38	8
65	2 1/2	M12	90	30	4	M16	105	38	4	M16	105	38	8	M16	105	38	8
80	3	M16	95	38	4	M16	105	38	8	M20	110	52	8	M20	115	46	8
100	4	M16	105	38	8	M16	110	44	8	M20	120	52	8	M20	125	46	8
125	5	M16	110	44	8	M20	120	52	8	M22	125	56	8	M22	140	50	8
150	6	M16	115	44	8	M20	125	52	8	M22	130	56	12	M22	140	56	12
200	8	M20	125	52	8	M20	130	52	12	M22	140	56	12	M22	150	56	12
250	10	M20	140	52	12	M22	150	52	12	M24	150	60	12	M24	170	60	12
300	12	M20	150	52	12	M22	160	56	16	M24	170	60	16	M24	180	60	16
350	14	M22	150	56	12	M22	160	56	16	M30×3	180	85	16	M30×3	190	85	16
400	16	M22	180	56	16	M24	190	60	16	M30×3	210	85	16	M30×3	230	85	16
450	18	M22	190	56	16	M24	210	73	20	M30×3	230	85	20	M30×3	245	85	20
500	20	M22	200	56	20	M24	220	73	20	M30×3	250	85	20	M30×3	260	85	20
550	22	—	—	—	—	M30	260	85	20	M36×3	290	97	20	M36×3	300	97	20
600	24	M24	240	73	20	M30	260*	85*	20*	M36×3	290*	97*	20*	M36×3	300*	97*	20*
							70	66	8			90	78		8		100
650	26	—	—	—	—	M30	270	85	20	—	—	—	—	—	—	—	—
							65*	55*	16*	—	—	—	—	—	—	—	—
700	28	—	—	—	—	M30	270	85	20	—	—	—	—	—	—	—	—
							70*	60*	16*	—	—	—	—	—	—	—	—
750	30	—	—	—	—	M30	300	85	20	—	—	—	—	—	—	—	—
							70*	60*	16*	—	—	—	—	—	—	—	—
800	32	—	—	—	—	M30	300	85	20(24)	—	—	—	—	—	—	—	—
							70*	60*	16*	—	—	—	—	—	—	—	—

※ボルト・ナット製品記号および小売価格につきましては別途お問合せください。
※ () 内はFJシリーズの寸法です。

* 印のサイズは、六角ボルト+ナットと六角ボルト(セットボルト)併用です。

バルブシリーズ名		SHB/UHBシリーズ															
クラス		JIS 10K ^{※1}				JIS 16K ^{※1}				JIS 20K ^{※1}				ASME クラス150 ^{※2}			
A	B	サイズ	L	B	本数	サイズ	L	B	本数	サイズ	L	B	本数	サイズ	L	B	本数
40	1 1/2	M16	95	38	4	M16	95	38	4	M16	100	38	4	1/2	114	38	4
50	2	M16	105	38	4	M16	105	38	8	M16	110	38	8	5/8	121	38	4
65	2 1/2	M16	115	38	4	M16	115	38	8	M16	115	38	8	5/8	127	38	4
80	3	M16	115	38	8	M20	120	46	8	M20	125	52	8	5/8	133	38	4
100	4	M16	120	38	8	M20	130	52	8	M20	140	52	8	5/8	140	38	8
125	5	M20	130	52	8	M22	140	56	8	M22	150	56	8	3/4	146	44	8
150	6	M20	140	52	8	M22	140	56	12	M22	150	56	12	3/4	152	44	8
200	8	M20	140	52	12	M22	150	56	12	M22	160	56	12	3/4	159	51	8
250	10	M22	160	56	12	M24	170	60	12	M24	180	60	12	7/8	178	57	12
300	12	M22	170	56	16	M24	180	60	16	M24	190	60	16	7/8	191	57	12

注: ボルト長さは、鋼製フランジで渦巻きガスケット(厚さ4.5mm)を使用した場合の寸法です。
※1 ナット形状JIS B1181 1種。 ※2 ナット形状ASME B18.2.2 Heavy Hex Nuts。

バルブシリーズ名		UBシリーズ																
クラス		JIS 5K				JIS 10K				JIS 16K				ASME クラス150				
A	B	サイズ	L	B	本数	サイズ	L	B	本数	サイズ	L	B	本数	サイズ	ねじ山	L	B	本数
40	1 1/2	M12	80	30	4	M16	90	38	4	M16	90	38	4	1/2	11	90	38	4
50	2	M12	95	30	4	M16	100	38	4	M16	100	38	4	5/8	11	105	38	4
65	2 1/2	M12	95	30	4	M16	110	38	4	M16	110	38	4	5/8	11	110	38	4
80	3	M16	100	38	4	M16	110	38	8	M20	120	46	8	5/8	11	115	38	4
100	4	M16	110	38	8	M16	115	38	8	M20	130	52	8	5/8	11	130	44	8
125	5	M16	120	38	8	M20	130	52	8	M22	130	56	8	3/4	10	140	52	8
150	6	M16	120	38	8	M20	130	52	8	M22	140	56	8	3/4	10	140	52	8
200	8	M20	140	52	8	M20	150	52	12	M22	160	56	12	3/4	10	160	52	8
250	10	M20	150	52	12	M22	160	56	12	M24	170	60	12	7/8	9	180	56	12
300	12	M20	160	52	12	M22	170	56	16	M24	180	60	16	7/8	9	190	56	12
350	14	M22	170	56	12	M22	180	56	16	M30×3	200	72	16	1	8	200	60	12
400	16	M22	180	56	16	M24	200	60	16	M30×3	220	85	16	1	8	220	79	16
450	18	M22	200	56	12	M24	210	73	16	M30×3	240	85	16	1 1/8	8	240	85	16
			60*	52.5*	8*			68*	54*		8*		80*					
500	20	M22	210	69	16	M24	220	73	16	M30×3	250	85	16	1 1/8	8	260	85	16
			50*	42.5*	8*			60*	54*		8*		70*					
550	22	—	—	—	—	—	—	—	—	—	—	—	—	—	—	—	—	—
600	24	M24	240	73	16	M30	260	85	20	M36×3	290	97	20	1 1/4	8	300	91	16
			63*	54*	8*			78*	66*		8*		90*					

※UBシリーズおよびD/Aダンパーのボルトは、厚さ3mmのガスケットを使用した時の寸法です。
※ボルト・ナット製品記号および小売価格につきましては別途お問合せください。

* 印のサイズは、六角ボルト+ナットと六角ボルト(セットボルト)併用です。

KITZバタフライバルブ 配管用六角ボルト・ナット

鑄鉄製フランジ以外に使用するボルト寸法です。

無印 (ボルト+ナット)

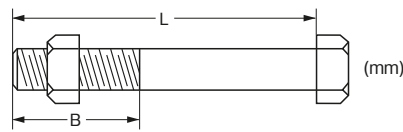

★印 (ボルトのみ)

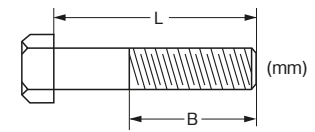

バルブシリーズ名		DJFシリーズ									LJシリーズ				D/A型ダンパー								
クラス		JIS 10K			JIS 16K			JIS 10K				JIS 5K			JIS 10K								
A	B	サイズ	L	B	本数	サイズ	L	B	本数	サイズ	L	B	本数	サイズ	L	B	本数	サイズ	L	B	本数		
40	1 1/2	-	-	-	-	-	-	-	-	M16	90	38	4	-	-	-	-	-	-	-	-	-	
50	2	-	-	-	-	-	-	-	-	M16	90	38	4	M12	90	30	4	M16	100	38	4	4	
65	2 1/2	-	-	-	-	-	-	-	-	M16	105	38	4	M12	100	30	4	M16	110	38	4	4	
80	3	-	-	-	-	-	-	-	-	M16	105	38	4	M16	110	38	4	M16	120	38	8	8	
*100	4	M16	55	38	8	M20	65	46	8	M16	105	38	8	M16	120	38	8	M16	130	38	8	8	
			40*	36*	8*		50*	46*	8*														
125	5	M20	60	45	8	M22	70	50	8	M20	120	46	8	M16	130	38	8	M20	140	52	8	8	
			45*	37.5*	8*		50*	46*	8*														
150	6	M20	65	46	8	M22	70	50	16	M20	130	52	8	M16	140	38	8	M20	150	52	8	8	
			50*	42.5*	8*		55*	50*	8*														
*200	8	M20	65	46	16	M22	75	50	16	M20	150	52	8	M20	150	52	8	M20	160	52	12	12	
			50*	42.5*	8*		60*	50*	8*														43*
250	10	M22	75	50	16	M24	80	54	16	M22	160	56	12	M20	170	52	12	M22	180	56	12	12	
			55*	47.5*	8*		60*	50*	8*														
*300	12	M22	75	50	24	M24	90	54	24	M22	170	56	12	M20	180	52	12	M22	190	56	16	16	
			55*	47.5*	8*		60*	50*	8*														45*
*350	14	M22	80	50	24	M30×3	100	66	24	-	-	-	-	-	-	-	-	-	-	-	-	-	
			55*	47.5*	8*		75*	66*	8*														
*400	16	M24	85	54	24	M30×3	110	66	24	-	-	-	-	-	-	-	-	-	-	-	-	-	
			60*	51*	8*		75*	66*	8*														
*450	18	M24	90	54	32	M30×3	110	66	32	-	-	-	-	-	-	-	-	-	-	-	-	-	
			60*	51*	8*		80*	66*	8*														
*500	20	M24	90	54	32	M30×3	115	66	32	-	-	-	-	-	-	-	-	-	-	-	-	-	
			60*	51*	8*		80*	66*	8*														
*550	22	M30	100	66	32	M36×3	125	78	32	-	-	-	-	-	-	-	-	-	-	-	-	-	
			70*	59.5*	8*		90*	78*	8*														
*600	24	M30	100	66	40	M36×3	125	78	32	-	-	-	-	-	-	-	-	-	-	-	-	-	
			70*	59.5*	8*		90*	78*	8*														

注1: D/Aダンパーのボルトは、厚さ3mmのガスケットを使用した時の寸法です。

注2: ボルト・ナット製品記号および小売価格につきましては別途お問合せください。

※印のサイズで寸法欄が上下二段になっているものは、六角ボルト+ナット(寸法上段)と六角ボルト(寸法下段)を併用する必要があります。

バルブシリーズ名		SAシリーズ(ウエハ形接続)											
クラス		JIS 5K				JIS 10K				JIS 16K			
A	B	サイズ	L	B	本数	サイズ	L	B	本数	サイズ	L	B	本数
*650	26	M24	250	60	20	M30	270	85	20 (16)	M36×3	300	97	20
			55*	46*	8*		65*	55*	8*(16)		79*	70*	8*
*700	28	M24	250	60	20	M30	270	85	20 (16)	M39×3	310	103	20
			60*	51*	8*		70*	60*	8*(16)		85*	76*	8*
*750	30	M30	280	85	20	M30	300	85	20 (16)	M39×3	340	103	20
			60*	49.5*	8*		70*	60*	8*(16)		85*	76*	8*
*800	32	M30	280	85	20	M30	300	85	24 (16)	M45×3	350	115	20
			60*	49.5*	8*		70*	60*	8*(16)		90*	81*	8*
*900	36	M30	300	85	20	M30	320	85	24	M45×3	370	115	24
			65*	54.5*	8*		70*	60*	8*		90*	81*	8*
*1000	40	M30	320	85	24	M36	340	97	24	M52×3	400	129	24
			65*	54.5*	8*		75*	63*	8*		99*	90*	8*
*1100	44	M30	320	85	24	M36	340	97	24				
			65*	54.5*	8*		80*	68*	8*				
*1200	48	M30	360	85	28	M36	390	97	28				
			65*	54.5*	8*		85*	73*	8*				

※ () 内はDJシリーズの本数です。

※印のサイズで寸法欄が上下二段になっているものは、六角ボルト+ナット(寸法上段)と六角ボルト(寸法下段)を併用する必要があります。

配管適用パイプ

バタフライバルブは、全開時にジスクが配管されたパイプ側に入り込むので、パイプの種類によってはジスクが当たるため不適当な場合があります。右図のような溶接フランジに配管される場合は下表の●印のものが適します。フランジとバルブの芯出しは正確な作業をしてください。

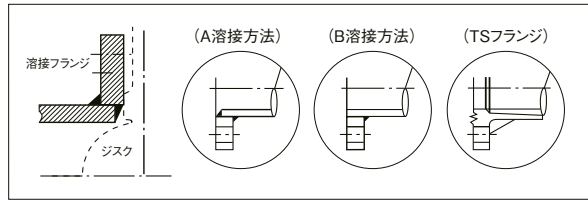

A溶接方法

バルブシリーズ名 パイプの種類		BJ・XJシリーズ			DJシリーズ			FJシリーズ			NFJシリーズ			UBシリーズ		D/A型ダンパー		SHB/UHBシリーズ				
A	B	SGP	スケジュール		SGP	スケジュール		SGP	スケジュール		STPY	SGP	スケジュール		10S	スケジュール		SGP	スケジュール		TS	
			20	40		20	40		20	40			20	40		20S	40		20	40		
40	1½	●	●	●	●	●	●	●	●	●	●	●	●	●	●	●	●	●	●	●	●	●
50	2	●	●	●	●	●	●	●	●	●	●	●	●	●	●	●	●	●	●	●	●	●
65	2½	●	●	●	●	●	●	●	●	●	●	●	●	●	●	●	●	●	●	●	●	●
80	3	●	●	●	●	●	●	●	●	●	●	●	●	●	●	●	●	●	●	●	●	●
100	4	●	●	●	●	●	●	●	●	●	●	●	●	●	●	●	●	●	●	●	●	●
125	5	●	●	●	●	●	●	●	●	●	●	●	●	●	●	●	●	●	●	●	●	●
150	6	●	●	●	●	●	●	●	●	●	●	●	●	●	●	●	●	●	●	●	●	●
200	8	●	●	●	●	●	●	●	●	●	●	●	●	●	●	●	●	●	●	●	●	●
250	10	●	●	●	●	●	●	●	●	●	●	●	●	●	●	●	●	●	●	●	●	●
300	12	●	●	●	●	●	●	●	●	●	●	●	●	●	●	●	●	●	●	●	●	●
350	14	-	-	-	●	●	●	-	-	-	-	-	-	-	-	●	-	-	-	-	-	-
400	16	-	-	-	●	●	●	-	-	-	-	-	-	-	-	●	-	-	-	-	-	-
450	18	-	-	-	●	●	●	-	-	-	-	-	-	-	-	●	-	-	-	-	-	-
500	20	-	-	-	●	●	●	-	-	-	-	-	-	-	-	●	-	-	-	-	-	-
550	22	-	-	-	●	●	●	-	-	-	-	-	-	-	-	●	-	-	-	-	-	-
600	24	-	-	-	●	●	●	-	-	-	-	-	-	-	-	●	-	-	-	-	-	-

(●)=UHBのみ

B溶接方法およびTSフランジ

バルブシリーズ名 パイプの種類		BJ・XJシリーズ				DJシリーズ				FJシリーズ				NFJシリーズ				UBシリーズ		D/A型ダンパー		SHB/UHBシリーズ						
A	B	SGP	スケジュール		TS	SGP	スケジュール		TS	SGP	スケジュール		STPY	TS	SGP	スケジュール		S	TDS	SGP	スケジュール		TS	SGP	スケジュール		TS	
			20	40			20	40			20	40				20	40				20S	40			20	40		
40	1½	●	●	●	●	●	●	●	●	●	●	●	●	●	●	●	●	●	●	●	●	●	●	●	●	●	●	●
50	2	●	●	●	●	●	●	●	●	●	●	●	●	●	●	●	●	●	●	●	●	●	●	●	●	●	●	●
65	2½	●	●	●	●	●	●	●	●	●	●	●	●	●	●	●	●	●	●	●	●	●	●	●	●	●	●	●
80	3	●	●	●	●	●	●	●	●	●	●	●	●	●	●	●	●	●	●	●	●	●	●	●	●	●	●	●
100	4	●	●	●	●	●	●	●	●	●	●	●	●	●	●	●	●	●	●	●	●	●	●	●	●	●	●	●
125	5	●	●	●	●	●	●	●	●	●	●	●	●	●	●	●	●	●	●	●	●	●	●	●	●	●	●	●
150	6	●	●	●	×	●	●	●	×	●	●	●	-	×	●	●	●	-	×	●	●	●	×	●	●	●	●	●
200	8	●	●	●	×	●	●	●	×	●	●	●	-	×	●	●	●	-	×	●	●	●	×	●	●	●	●	●
250	10	●	●	●	●	●	●	●	●	●	●	●	-	●	●	●	●	-	●	●	●	×	●	●	×	●	●	●
300	12	●	●	●	●	●	●	●	●	●	●	●	-	●	●	●	●	-	●	●	●	×	●	●	×	●	●	●
350	14	-	-	-	-	●	●	●	●	-	-	-	-	-	-	-	-	-	-	-	-	-	-	-	-	-	-	-
400	16	-	-	-	-	●	●	●	-	-	-	-	-	-	-	-	-	-	-	-	-	-	-	-	-	-	-	-
450	18	-	-	-	-	●	●	●	-	-	-	-	-	-	-	-	-	-	-	-	-	-	-	-	-	-	-	-
500	20	-	-	-	-	●	●	●	-	-	-	-	-	-	-	-	-	-	-	-	-	-	-	-	-	-	-	-
550	22	-	-	-	-	●	●	●	-	-	-	-	-	-	-	-	-	-	-	-	-	-	-	-	-	-	-	-
600	24	-	-	-	-	●	●	●	-	-	-	-	-	-	-	-	-	-	-	-	-	-	-	-	-	-	-	-

*上記に記載されていない製品については当社までお問合せください。

(●)=UHBのみ

塩化ビニルライニング鋼管・ポリエチレン粉体ライニング鋼管の場合

ポリエチレン粉体ライニング鋼管へのバルブの取付けは可能です。塩化ビニルライニング鋼管の適用フランジは、各種取付けフランジによる内径が、下記適用パイプ最小内径よりも大きいものを使用してください。(LJはライニングフランジの場合)

適用パイプ最小内径

呼び径	バルブシリーズ名		BJ	XJ	DJ	NFJ	FJ	UB	D/A型ダンパー	SHB/UHB	LJ
	A	B									
40	1½	28	28	28	-	-	41	-	-	-	
50	2	41	30	32	41	41	43	36	44	37	
65	2½	57	50	52	57	57	57	53	56	52	
80	3	71	70	75	71	71	71	69	77	70	
100	4	93	90	92	93	93	88	86	97	89	
125	5	117	166	118	117	117	118	119	123	116	
150	6	142	144	145	142	142	140	139	146	143	
200	8	193	194	195	193	193	190	190	200	194	
250	10	244	244	244	244	244	239	240	245	243	
300	12	292	292	292	292	292	281	288	295	292	
350	14	-	-	332	-	327	327	-	-	-	
400	16	-	-	379	-	374	373	-	-	-	
450	18	-	-	427	-	423	424	-	-	-	
500	20	-	-	-	-	469	-	-	-	-	
600	24	-	-	-	-	563	-	-	-	-	

注)上表内径以下のパイプと接続すると、ジスクとパイプが接触します。

呼び径	バルブシリーズ名		DJ	SA	UB
	A	B			
500	20	473	-	-	471
550	22	513	-	-	-
600	24	566	-	-	567
650	26	-	622	-	-
700	28	-	674	-	-
750	30	-	719	-	-
800	32	-	771	-	-
900	36	-	871	-	-
1000	40	-	971	-	-
1100	44	-	1056	-	-
1200	48	-	1181	-	-

各種流体とジスク・シート材料の適否表

本表は、代表的な流体を選び、各ジスク・ゴムシート材料に対する適否を示したものです。
 その他の注意事項について巻末「取り扱い注意事項」の「製品選定上のご注意」をご参照ください。
 また、温度および使用条件などにより若干異なる場合がありますので、ご不明な点は当社までお問合せください。

液体名	ジスクまたは UB・FV・UVシリーズのボデー材料					シートまたは LJシリーズのジスク材料						
	FCD450-10	SCS13A	SCS14A	C3771BE	ナイロン11 ^{※1}	NBR/ W-NBR	EPDM ^{※2}	FKM ^{※3}	PTFE	PFA	C/F PTFE	
亜硫酸	×	○	○	×	△	△	△	◎	◎	◎	◎	
アンモニア(無水液)	○	◎	◎	×	◎	△	○	×	◎	◎	◎	
アンモニア(溶液)	○	◎	◎	×	○	○	○	—	◎	◎	◎	
エタン	○	○	○	—	◎	◎	×	—	◎	◎	◎	
エチルアルコール	○	◎	◎	○	—	○	◎	△	◎	◎	◎	
塩酸	×	×	×	×	×	△	○	◎	◎	◎	◎	
海水	×	○	○	△	◎	◎	◎	◎	◎	◎	◎	
ガソリン(精製/無鉛)	○	◎	◎	◎	◎	△	×	◎	◎	◎	◎	
空気	◎	◎	◎	◎	◎	◎	◎	—	◎	◎	◎	
鉱物油	○	◎	◎	○	◎	◎	×	◎	◎	◎	◎	
重油(A,B,C)	△	◎	◎	—	○	×	×	—	◎	◎	◎	
酢酸(10%)	△	◎	◎	×	×	×	○	×	◎	◎	◎	
酸素(冷)	○	◎	◎	◎	○	○	○	—	◎	◎	◎	
潤滑油(石油ベース)	◎	◎	◎	○	◎	◎	×	◎	◎	◎	◎	
植物油	△	◎	◎	—	◎	◎	△	—	◎	◎	◎	
蒸気(100℃)	◎	◎	◎	◎	×	×	○	△	◎	◎	◎	
水素ガス(冷)	○	◎	◎	—	◎	○	○	—	◎	◎	◎	
石油(精製油)	—	◎	◎	—	—	○	×	◎	◎	◎	◎	
大豆油	△	◎	◎	○	◎	◎	△	◎	◎	◎	◎	
炭酸	×	○	○	—	○	○	○	—	◎	◎	◎	
炭酸カルシウム	×	○	○	△	◎	◎	◎	◎	◎	◎	◎	
天然ガス	◎	◎	◎	—	◎	○	×	◎	◎	◎	◎	
動物油	◎	◎	◎	—	◎	◎	×	—	◎	◎	◎	
プロパンガス	○	○	◎	—	◎	◎	×	△	◎	◎	◎	
水(40℃以下の清水)	△	◎	◎	◎	◎	○	◎	◎	◎	◎	◎	
水(40~100℃の温水)	△	◎	◎	◎	×	×	○	◎	◎	◎	◎	
メチルアルコール	○	◎	◎	○	△	○	◎	×	◎	◎	◎	
硫酸(7%)	×	△	○	—	△	○	○	◎	◎	◎	×	
硫酸(20%)	×	×	×	△	△	×	○	◎	◎	◎	×	
硫酸(50%以上)	×	×	×	×	×	×	○	◎	◎	◎	×	
硫酸アンモニウム	△	○	○	—	◎	◎	◎	◎	◎	◎	◎	
対応製品シリーズ	DJ-SHB	DJ-UB-NFJ・ DJF-SHB-UHB・ BJ-HRDJ-UV	XJ-DJ-UB・ UHB	FV	NFJ	DJ-DJF・ FV-UV	XJ-DJ-NFJ・ DJF-HRDJ・ BJ	XJ-BJ-FJ	UB	LJ	SHB-UHB・ UB	

- 凡例 ◎ = 耐性に優れる
 ○ = 耐性が良い
 △ = 耐性が悪い
 × = 耐性が非常に悪い
 — = お問合せください

※1 ナイロン11は、FCD450-10+ナイロン11ライニング

※2 EPDMは油に使用できません。

※3 給湯ラインではFKMシートを使用してください。なお、高塩素濃度の場合はPTFEシートのUBシリーズを推奨します。